



お使いいただくお客様もAQUAがしっかりサポート!

安心の充実アフターサービス

▶ AQUAの365日稼働のカスタマーセンター

その他にも
豊富な
サポート

- ▶ チャットボットにて対応
- ▶ サービス用 LINE公式アカウント
- ▶ 47都道府県出張修理

サポートも!/
AQUA
クオリティ

お客さまご相談窓口

お電話でのお問合せ 受付時間(365日) 9:00~18:30

固定電話からは **0120-880-292**
 携帯電話からは **0570-040-292** (有料)
 FAXからは **0570-013-790** (有料)

修理サービスご相談窓口

お電話でのお問合せ 受付時間 月曜日~金曜日 9:00~18:30
土曜・日曜・祝日 9:00~17:30

固定電話からは **0120-778-292**
 携帯電話からは **0570-030-292** (有料)

●ご相談窓口でお受けした、お名前、ご住所、お電話番号などの個人情報は、商品・サービスに関するご相談・お問い合わせの対応のみを目的として用い適切に管理いたします。なお、この目的のためにアキュア株式会社および関係会社で上記個人情報を利用することがあります。また、お客さまが当社にお電話でご相談、ご連絡いただいた場合には、お客さまのお申し出を正確に把握し、適切に対応するために、通話内容を録音させていただくことがあります。詳しくは、当社ホームページをご覧ください。

ルームエアコン保証期間のお知らせ 冷媒回路とは圧縮機、冷却器、凝縮器、本体配管などを示します。冷媒回路 保証期間 5年 その他 保証期間 1年

安全に関するご注意 (ルームエアコン)

●ご使用前に「取扱説明書」をよくお読みのうえ、正しくお使いください。

●このカタログに掲載の商品は一般家庭用です。この製品は日本国内用に設計されていますので、日本国外では使用できません。FOR USE IN JAPAN ONLY。食品・動植物・精密機器・美術品の保存等特殊用途には絶対に使用しないでください。思わぬトラブルの原因になることがあります。エアコンには電気工事等が必要です。お買上げの販売店または専門業者にご相談ください。工事に不備があると感電や火災の原因になることがあります。

愛情点検	★長年ご使用のルームエアコンの点検を!★	ご使用中止
	<p>このような症状はありませんか</p> <ul style="list-style-type: none"> ●電源コード、プラグが異常に熱い、変色している ●ブレーカーが頻繁に落ちる ●焦げくさい臭いがする ●室内ユニットから水が漏れる ●架台や吊り下げなどの取付部品が腐食していたり、取り付けがゆるんでいる ●運転音が異常に大きい ●その他異常や故障がある 	<p>このような症状のときは、ご使用中止し、事故防止のため電源プラグを抜いて、必ず販売店に点検をご依頼ください。</p>

エアコンを正しくお使いいただくために

●エアコン運転中は窓を閉め、カーテンやブラインドなどを利用し、冷房効果を高めてください。●同じ室内で除湿器やコンロを使用すると、冷房効果が低下します。●数シーズンご使用になりますと、汚れなどで性能が低下することがあります。お求めの販売店に点検をご依頼ください。●エアコン運転中は窓を閉め切ることが多いため、ときどき換気してください。同じ室内で開放式ガス瞬間湯沸器をご使用の際は、特に換気にお気をください。

エアコンクリーニングのご注意

●室内ユニット内部のクリーニングは、お買い求めの販売店にご相談ください。お客様自身で実施されますと故障の原因となる可能性があります。

経年劣化に係る安全上のご注意

●エアコンは長期使用製品安全表示制度の対象商品です。●機器本体には「製造年」「設計上の標準使用期間」「経年劣化についての注意喚起」の表示をしております。●長期にわたりお使いいただくと発火・けが等の事故に至るおそれがありますので、音やにおいなど製品の変化にご注意ください。

保証書に関するお願い

●商品には保証書を添付しております。ご購入の際は、必ず保証書をお受取りの上、保存してください。なお、店名、ご購入年月日の記載のないものは無効となります。●製造番号は、安全確保上重要なものです。お買上げの際は、商品本体に製造番号が表示されているか確かめください。●エアコンの補修用性能部品の保有年数は製造打切り後9年です。

その他使用上のご注意

●エアコンには、性能を十分発揮させるため、専用の電気回路とアース工事が必要です。●カタログに掲載しております商品及び機能は一般家庭用であり、業務用及び車庫、船舶などでの仕様には適しませんのでご注意ください。●運転を停止し、再び運転を開始する場合は3分以上待って行ってください。●本体からニオイが発生することがあります。これは、建物からのニオイ、化粧品、汗、タバコのニオイなどがフィルター等に付着し、吹き出すため、機械の異常ではありません。●移設される時はお買い求めの販売店にご相談ください。なお、ご使用の機種により、移設時再度冷媒を封入する必要があります。●エアコンはマイコン機能保持のため、運転停止中も電力を消費しますので、シーズン終了時など、長期間ご使用にならない場合は電源プラグを抜いてください。●電子瞬時点灯方式の蛍光灯(インバーターラピッドスタート式など)の近くにエアコンを設置する場合は、リモコンの信号を受け付けないことがありますので販売店にご相談ください。



表示を正しく
家電取組協会

●お求めは、信用とアフターサービスのゆきとどいた当店で

●製品の定格およびデザインは改善等のため予告なく変更する場合があります。●製品の色は印刷物ですので実際の色と多少異なります。●このカタログの内容についてのお問い合わせは、お近くの販売店にご相談ください。もし、販売店でおわかりにならないときは、当社お客さまご相談窓口におたずねください。

【J-MOSSへの対応】<https://aqua-has.com/about/j-moss/>

アキュア株式会社 〒103-0012 東京都中央区日本橋堀留町1丁目11番12号

VEGETABLE OIL INK ●このカタログは環境に配慮した植物油インキを使用しています。

●このカタログの記述内容は2026年3月現在のものです。 AQUA0036

AQUA

住宅設備用エアコン

総合カタログ 2026-①

ホームページ aqua-has.com

心地よい風が、
ココロとカラダを整える。

日本の暮らしに寄り添ってきた
AQUAだからこそ、
毎日を過ごすうちの空気にも、
こだわりたい。

品質も、サポートも、
しっかりAQUAクオリティ。

本カタログ掲載商品の価格には、配送・設置調整費・パイプ・工事費、使用済み商品の引き取り費等は含まれておりません。また、ルームエアコンを廃棄する場合は、家電リサイクル法に基づく収集・運搬料金、再商品化等料金(リサイクル料金)が必要となります。

AQUAエアコンサイトで
詳しい情報をチェック!



世界で年間約2,500万台*の販売実績と、

AQUAの日本基準品質で

暮らしをもっと快適に心地よく。

品質も、サポートも。
暮らしの快適を支える
AQUAです。

毎日使う空気を心地よく保つものだから、
室内機も室外機も清潔にこだわりたい。
毎日使うものだから、省エネにだってこだわりたい。
長く使うものだから、耐久性にもこだわりたい。
全ての機能がしっかりAQUAクオリティです。



※2025年Haier グループ



AQUAのエアコンの主な機能

ダブル凍結クリーン ▶ P.4

エアコンの室内機も室外機も熱交換器の汚れを凍らせて洗浄*。仕上げに56°Cでしっかり加熱して清潔を保ちます。

※すべての汚れを洗い流せるものではありません。
※冬期など、温度が低い条件では効果が発揮できない場合があります。

全機種搭載

長持ち室外機 ▶ P.10

オプションになりがちな耐塩害仕様や小動物侵入対応も、AQUAのエアコンなら標準装備。トータルコストパフォーマンスに優れます。

全機種搭載

快適みまもり/温度みまもり ▶ P.7

室温の高い・低い状態が続くと、冷房・暖房運転を自動で行い、暑すぎ寒すぎを防止。

※室内機の設置場所によっては、温度を正確に検知できず運転を開始しない場合があります。みまもり運転は補助的にご使用ください。

AQUAの日本基準品質

世界で積み重ねられた、グループ年間約2,500万台の実績。
その技術力を、日本基準の品質へ。AQUAの「日本基準品質」をお届けします。

高温・降雨



高温試験*1
日射を考慮した、50°Cの高温環境で動作することを確認。



降雨試験*2
最大150mm/hの環境で動作することを確認。

快適性



騒音試験
無響室で音響出力や異音がないかを確認。



快適性能試験
温度の均一性や設定温度への到達速度などを確認。

耐久性



部品性能評価試験
重要部品であるコンプレッサーなどの部品信頼性を評価。

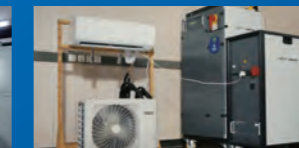

EMC試験
製品から発生する電磁波と、外的要因で受ける電磁波の耐性を確認。



ネジ腐食損傷試験
長持ち仕様へこだわり、各種部品の耐塩害への信頼性を評価。

振動・衝撃



耐振動試験*3
振動をランダムに繰り返し、製品に損傷や異常がないかを確認。



耐落下試験*3
落下を繰り返し、製品に損傷や異常がないかを確認。

*1 室外機の吸い込み温度。冷暖房能力を保证するものではありません。 *2 実際の豪雨での性能を保证するものではありません。
*3 輸送時の安全を保证するものではありません。

安心のサポート体制

日本の第三者機関の認証を含め、安全性を保证するとともに
トラブル時のサポート体制を備えています。

品質管理体制

・(財)電気安全環境研究所のS認証を取得
・抜き取り検査の実施
・市場返品全数検査ののち、海外工場に対して迅速なフィードバックを実施

アフターサービス

365日稼働のカスタマーセンターでトラブル時も安心。チャットボット、サービス用LINEアカウントも完備で常時トラブル対応をしております。



出張修理

各エリアにてサービスセンターを完備、サテライトや配下拠点も含めて日本全国で出張修理対応を実施しております。



2026 Line Up

自動お掃除で清潔快適な高機能



幅798×奥行303×高さ288mm

AXシリーズ

清潔快適な充実機能



幅798×奥行253×高さ288mm

Eシリーズ

清潔にくらせる基本機能



幅798×奥行253×高さ288mm

JSシリーズ

適用畳数のめやす(冷暖房時おもに)
6畳程度(2.2kW)
8畳程度(2.5kW)
10畳程度(2.8kW)
14畳程度(4.0kW)
18畳程度(5.6kW)
20畳程度(6.3kW)

商品型番	年間エネルギー消費効率 (省エネ基準達成率)
AQA-AX226A	6.0 (90%)
AQA-AX256A	5.8 (87%)
AQA-AX286A	5.8 (87%)
AQA-AX406A2	5.1 (77%)
AQA-AX566A2	5.0 (79%)
AQA-AX636A2	5.0 (81%)

商品型番	年間エネルギー消費効率 (省エネ基準達成率)
AQA-E226A	5.8 (87%)
AQA-E256A	5.8 (87%)
AQA-E286A	5.8 (87%)
AQA-E406A2	4.9 (74%)
—	—
—	—

商品型番	年間エネルギー消費効率 (省エネ基準達成率)
AQAJS226A	5.8 (87%)
AQA-JS256A	5.8 (87%)
AQA-JS286A	5.8 (87%)
AQA-JS406A2	4.9 (74%)
—	—
—	—

お掃除
空気清浄

▶ P.04~05

ダブル凍結クリーン/エアコンの室内機も室外機も熱交換器の汚れを凍らせて洗浄 ^{※1}		
NEW フィルター自動お掃除 ^{※2} ダストボックスお手入れサイン	—	—
プラズマ空清/菌やウイルスをイオンで浄化 ^{※3}	—	—
抗菌フィルター/菌の繁殖を抑える ^{※4}	はっ水加工フィルター 抗菌・脱臭フィルター / 菌の繁殖と臭いを抑える ^{※5}	—
内部乾燥/自動加熱で清潔を保つ		

省エネ

▶ P.06

ECOモード/省エネでもしっかり運転		
NEW 新AIエコ(不在節電)	—	—

快適

▶ P.07~09

冷房	AI快適自動/AIが運転を自動で最適化	自動運転/運転を自動で最適化
快適みまもり/温度・湿度を検知して、暑すぎ・寒すぎを防止する	温度みまもり/温度を検知して、暑すぎ・寒すぎを防止する	
天井冷気流/天井からスッキリ冷やす	足もと暖気流/足元からしっかり暖める	
エリア区分送風/指定場所だけ送風できる	—	
NEW 自動風あて/風よけ	—	—
NEW におい抑制/しつどキープ		
快適除湿/冷やしすぎ除湿できる	2モード除湿/除湿・冷房除湿を選べる	除湿
衣類乾燥/パワフル除湿で水気をとばす	—	—
無線LAN/Haismartアプリ/快適操作ができる	—	—
家族みんなのお好み記憶/細かい設定を登録できる	—	—
蓄光ボタン・0.5℃刻み対応リモコン/暗くても使いやすいバックライト液晶、リモコンホルダーも付属		0.5℃刻み設定/チャイルドロック付きリモコン

安心

▶ P.10

高外気温対応(外気温50℃冷房)/外気温が50℃ ^{※6} でも冷房運転が可能
低外気温対応(外気温-15℃暖房)/外気温が-15℃ ^{※6} でも暖房運転が可能
室内機/室外機ブルーフィン/室内機・室外機はサビにくいブルーフィンコーティング加工
耐塩害仕様/外装部品の塗装鋼板や耐食性ネジの採用でサビや腐食を抑え、長持ち
ヤモリ侵入防止シート・小動物侵入対応/プリント基板をシリコンコーティング

※1 すべての汚れを洗い流せるものではありません。 ※2 ホコリの付着する量が多い場合や、油汚れ・たばこのヤニなどがフィルターに固着する環境では汚れが取り切れない場合があります。 ※3 試験空間による効果であり、実使用環境での実証結果ではありません。 ※4 【試験機関】広東省微生物分析検測中心【試験番号】2024FM06160R01D【試験方法】GB 21551.2-2010附録A 粘膜炎/GB 21551.2-2010 Appendix A【試験結果】大腸菌24h 99%以上不活性化/黄色ブドウ球菌24h 99%以上不活性化 ※5 抗菌フィルター:【試験機関】広東省微生物分析検測中心【試験番号】No.2022FM14614R01【試験方法】GB21551.2-2010付表B吸収法【試験結果】大腸菌、黄色ブドウ球菌を99%以上不活性化・エアコンから出る空気を除菌しているわけはありません。脱臭フィルター:【試験機関】広東省微生物分析検測中心【試験番号】No.2022FM16903R01/2022FM1690R02【試験方法】QB/T 2761-2006【試験結果】アンモニア/ホルムアルデヒド除去率98%以上・常時発生し続けるニオイ成分を全て除去できるわけではありません。 ※6 「50℃」「-15℃」は運転中の室外機の吸い込み空気温度。ベランダなど狭小スペースに設置した場合、室外機周辺が高温になることがあるため所定の設置スペースを確保してください。高温の場合、製品保護のため運転しないことがあります。また、使用環境により能力が低下する場合があります。冬の環境において霜の付着量が多くなる場合は、暖房を止めて霜取り運転を行う場合があります。

冷暖房適用畳数のめやすについて

このカタログに記載の冷暖房適用畳数のめやすに幅があるのは、お住まいの地域やお部屋の構造、向きなど条件によって、冷暖房効果が異なるためです。畳数のめやすはJIS C9612による平均的な住宅の場合です。お部屋にあったエアコンをお選びいただくためには、条件を考慮した冷暖房負荷計算が必要ですので、販売店にご相談ください。

畳数の目安
冷房 6~9畳 (10~15㎡)
暖房 5~6畳 (8~10㎡)

木造平家 南向き(和室)の場合
鉄筋マンション 南向き中間階(洋室)の場合

清潔

きれいをしっかりキープしてカラダにやさしい。

AQUAの全機種搭載イチオシ機能

ダブル凍結クリーン & 内部乾燥 全機種搭載

「ダブル凍結クリーン」で 清潔・省エネ

AQUAのエアコンはお客様に気持ちよく使っていただくために 室内機も室外機も常に清潔な状態を保つ 洗浄機能が全機種で搭載。



凍結 解凍

ダブル凍結クリーン

エアコンの室内機も室外機も 熱交換器の汚れを凍らせて洗浄[※]

手入れがしにくい室内機と室外機の熱交換器をきれいにするWフリーズ洗浄。油汚れやホコリを凍らせ、一気に解凍することで汚れを落とします。仕上げに56℃でしっかり加熱して水分を残さないで、カビが発生しにくい状態で清潔を保つことができます。熱交換器に汚れが詰まると、エアコンの効きが悪くなり無駄な電力を使うので、清潔な状態を維持することによって省エネ性能の低下を防ぎます。

※すべての汚れを洗い流せるものではありません。 ※冬期など、温度が低い条件では効果が発揮できない場合があります。

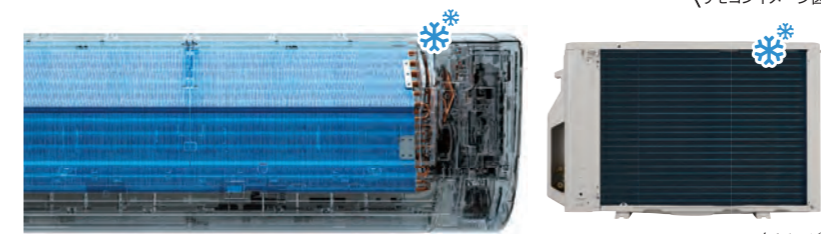

(イメージ図)

内部乾燥

内部乾燥

ダブル凍結クリーンの洗浄後、 「自動加熱」で清潔を保つ

全機種搭載

運転停止後、熱交換器を約60分間自動加熱します。 エアコン内部で発生した水分をしっかり乾燥させることで、清潔を保ちます[※]。 ※暖房・送風の運転停止時には内部乾燥は作動しません。

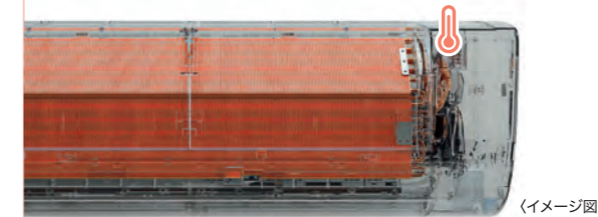

(イメージ図)

仕上げに しっかり乾燥して、 清潔な状態に

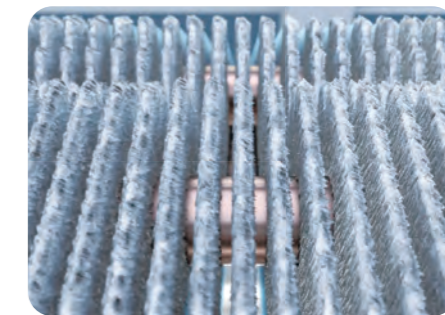

汚れを凍結



解凍して洗浄

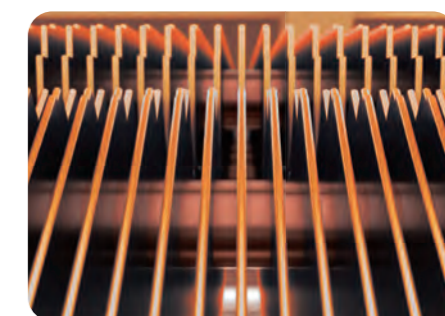
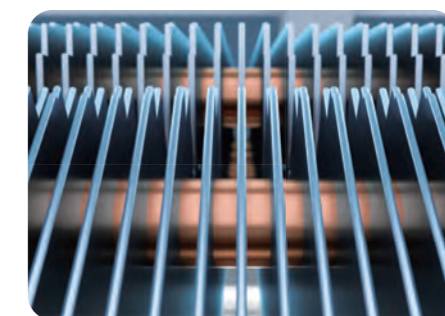

加熱乾燥

(イメージ図)

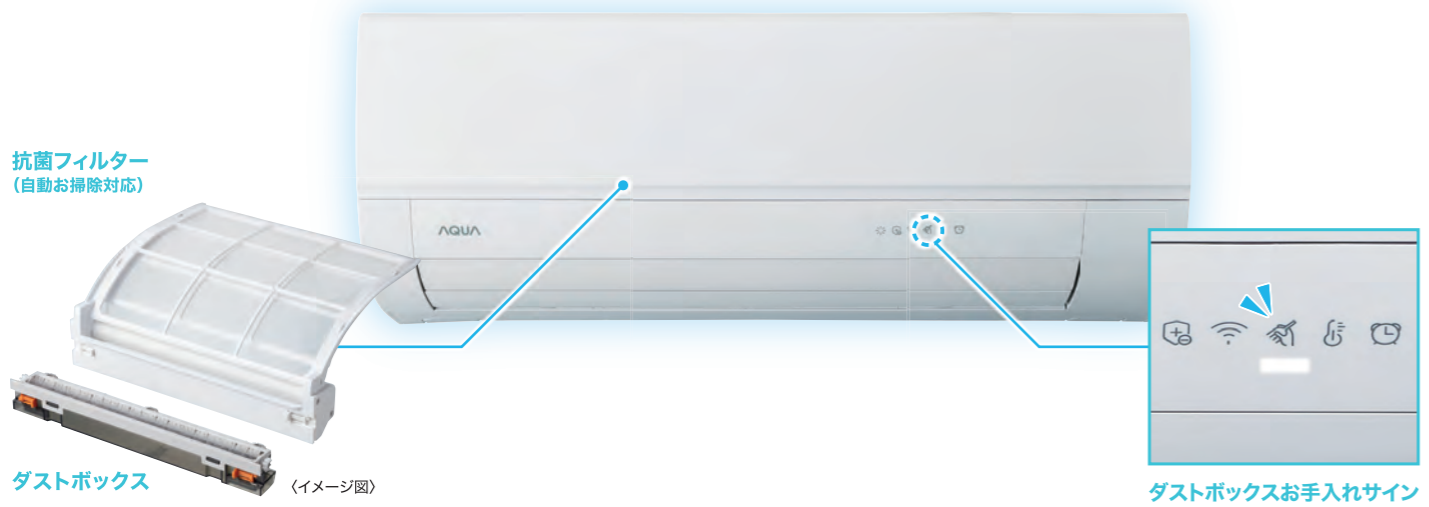

抗菌フィルター
(自動お掃除対応)

ダストボックス (イメージ図)

ダストボックスお手入れサイン

フィルター自動お掃除

【対象機種】AXシリーズ

ブラシが自動でホコリを除去※1

運転停止後の約8分間、フィルターを自動でお掃除。2つのドラムが交互にフィルターを巻きとることで、付着したホコリをお掃除ブラシがかき取ってダストボックスに落とします。ダストボックスは取り外しやすくお手入れも簡単。フィルターを清潔に保つことで、目詰まりによるムダな電力消費をカットすることができます。

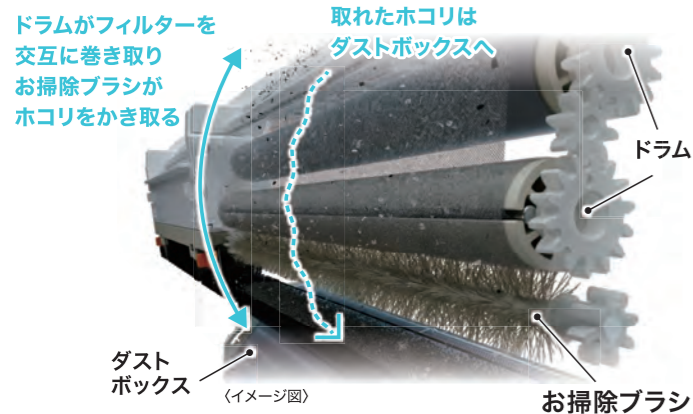

ドラムがフィルターを交互に巻き取りお掃除ブラシがホコリをかき取る

取れたホコリはダストボックスへ

ドラム

お掃除ブラシ

ダストボックス (イメージ図)

NEW ダストボックスお手入れサイン

【対象機種】AXシリーズ

ランプの点滅でおそうじ時期をお知らせ

エアコンの運転時間から、フィルター掃除/内部洗浄ランプが点滅して、ダストボックスのおそうじ時期をお知らせします。※2



「ダストボックスお手入れサイン」が点滅したら…



エアコン本体からダストボックスとフィルターを取り外し…



お手入れはダストボックスのホコリを取り除くだけ!

取り出し簡単なダストボックスで、お手入れラク。

抗菌フィルター(自動お掃除対応)

【対象機種】AXシリーズ

菌の繁殖を抑える※3

フィルターを抗菌剤でコーティング。ホコリの中に潜む黄色ブドウ球菌や大腸菌など、菌の繁殖を抑制します。



プラズマ空清

【対象機種】AXシリーズ

空気中の菌やウイルスをイオンで浄化

イオンを発生させて、ウイルス・菌・PM2.5・花粉・ダニ・臭いを抑制。きれいな空気の中、気持ちよく過ごすことができます。

●試験空間による効果であり、実使用環境での実証結果ではありません。



※5 浮遊カビ

※4 浮遊菌

※6 浮遊ウイルス

※7 浮遊アレルゲン

※8 PM2.5

はっ水加工フィルター 抗菌・脱臭フィルター

【対象機種】Eシリーズ

菌の繁殖と臭いを抑えて、お手入れもカンタン※9,10,11

除菌効果のある抗菌フィルター※12と脱臭効果のある脱臭フィルター※13を標準で付属。大腸菌や黄色ブドウ球菌、アンモニアやホルムアルデヒドの抑制に効果があります。撥水加工だから水で流すだけでフィルター表面の汚れもカンタンに洗い流せます。※14

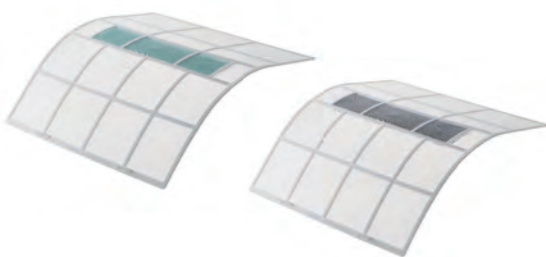

省エネ

省エネだから環境にも暮らしにもやさしい。

NEW 新AIエコ

【対象機種】AXシリーズ

快適に省エネ運転

室内の環境とエアコンの稼働状況を検知。設定した温度を目指して、AIが快適さを保ちながら消費電力を抑えた運転を行います。

設定した温度を目指して、消費電力を抑えます

新機能

不在を検知し消費電力を抑える

部屋に人がいないと判断した場合は30分毎に設定温度を0.5℃づつ上げる/下げることで消費電力を抑えます。

部屋に人がいないと判断すると、設定温度を徐々にゆめめて省エネ運転を行います。

- 部屋の温度が高いときや、人の動きがないとき、隠れているときなどは、人が「いない」と判断してしまう場合があります。
- 部屋に犬や猫などの小動物がいるときや、カーテンなどが揺れているとき、他の電化製品が動いているとき、温度変化が大ききときは、人が「いる」と判断してしまう場合があります。
- 室内ユニット付近では、正確に検知できない場合があります。
- 同じ部屋に複数の人がいる場合は、正確に検知できない場合があります。

ECOモード

【対象機種】AXシリーズ、Eシリーズ、JSシリーズ **全機種搭載**

省エネでもしっかり運転

部屋を急激に冷やしたり、暖めたりするには多くの電力がかかります。設定温度への到達を緩やかにすることで、時間あたりの消費電力を抑えます。

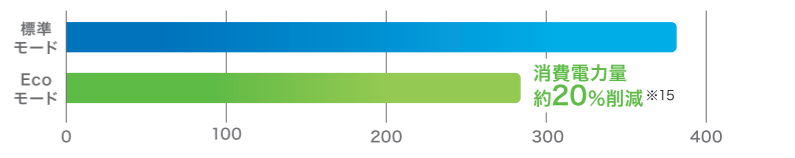

消費電力量 約20%削減※15

※1 ホコリの付着する量が多い場合や、油汚れ・たばこのヤニなどがフィルターに固着する環境では汚れが取り切れない場合があります。 ※2 フィルター掃除/内部洗浄ランプが点滅中は、フィルター掃除運転は不可となります。 ※3 【試験機関】広東省微生物分析検測中心【試験番号】2024FM06160R01D【試験方法】GB 21551.2-2010附录A 贴膜法/GB 21551.2-2010 Appendix A【試験結果】大腸菌24h 99%以上不活性化/黄色ブドウ球菌24h 99%以上不活性化 ※4 浮遊菌を抑制【試験期間】一般財団法人北里環境科学センター【試験報告書】北生発2025_0168号【試験方法】25m³(6畳)の密閉した試験空間に浮遊菌(1種類)を噴霧。プラズマ空清運転を行い、経過時間毎に浮遊菌を捕集し、浮遊菌数を測定。【試験結果】120分で98%抑制 ※5 浮遊カビを抑制【試験期間】一般財団法人北里環境科学センター【試験報告書】北生発2025_0169号【試験方法】25m³(6畳)の密閉した試験空間に浮遊カビ孢子(1種類)を噴霧。プラズマ空清運転を行い、経過時間毎に浮遊カビを捕集し、浮遊カビ数を測定。【試験結果】90分で99%以上抑制 ※6 浮遊ウイルスを抑制【試験期間】一般財団法人北里環境科学センター【試験報告書】北生発2025_0170号【試験方法】25m³(6畳)の密閉した試験空間にウイルス(1種類)を噴霧。プラズマ空清運転を行い、経過時間毎に浮遊ウイルスを捕集し、浮遊ウイルス数を測定。【試験結果】120分で99%以上抑制 ※7 花粉を抑制【試験期間】一般財団法人北里環境科学センター【試験報告書】北生発2025_0184号【試験方法】25m³(6畳)の密閉した試験空間に浮遊アレルゲン(1種類)を噴霧。プラズマ空清運転を行い、経過時間毎に浮遊アレルゲンを捕集し、浮遊アレルゲン量を測定。【試験結果】120分で98%以上抑制 ※8 PM2.5を除去【試験期間】一般財団法人北里環境科学センター【試験報告書】北生発2025_0215号【試験方法】30m³の密閉した試験空間でプラズマ空清運転を行い微粒子状物質(PM2.5)を99%除去するの要した時間を測定【試験結果】144分で99%除去 ※9 交換の目安は約2年です。交換の際はご購入の販売店にご相談ください。脱臭・抗菌フィルターセット(各1枚):2,200円(税込) ※10 エアコンから出る空気を除菌しているわけではありません。 ※11 常時発生し続けるニオイ成分を全て除去できるわけではありません。 ※12 【試験機関】広東省微生物分析検測中心【試験番号】No.2022FM16903R01/2022FM1690R02【試験方法】QB/T 2761-2006【試験結果】アンモニア/ホルムアルデヒド除去率98%以上 ※13 【試験機関】広東省微生物分析検測中心【試験番号】No.2022FM16903R01/2022FM1690R02【試験方法】QB/T 2761-2006【試験結果】アンモニア/ホルムアルデヒド除去率98%以上 ※14 すべての汚れを水で洗い流せるものではありません。 ※15 当社環境試験室(19.1㎡)、当社の測定条件において、運転開始180分間での積算消費電力量。通常冷房運転(標準モード):368kWh、エコ運転(Ecoモード):296kWh(20%省エネ)。実際の消費電力量は条件により異なります。



自動運転やみまもり機能で家族みんなにやさしい。

AI快適自動 【対象機種】AXシリーズ

AIが運転を自動で最適化

室内の温度・湿度、外気温度・日射、時間を検知し、AIが自動で運転内容を調整します。環境時に応じて最適化されるため、常に快適な空間を保つことができます。



快適操作ができる ハイスマート 無線LAN/Haismartアプリ ※1,2 【対象機種】AXシリーズ

Haismartアプリと組み合わせることで、便利な遠隔操作やこちよ睡眠時のコントロールなど、簡単な操作でエアコンのくらしをさらに快適にします。



＜イメージ図＞



外出先からスマホで遠隔操作 ＜イメージ図＞

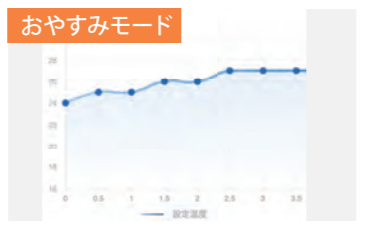

「おやすみ曲線」で快適睡眠 ＜イメージ図＞



家中のエアコンまとめて操作 ＜イメージ図＞



音声操作 ＜イメージ図＞
リビングのエアコンつけて （運動） 温度を2℃下げて ＜イメージ図＞



故障検知 ＜イメージ図＞
デバイスが正常です ＜イメージ図＞



Haismartアプリの詳しい紹介はこちら

快適みまもり/温度みまもり ※3 【対象機種】AXシリーズ(快適みまもり)、Eシリーズ/JSシリーズ(温度みまもり)

暑すぎ寒すぎを防止する

室温の高い状態や低い状態が続くと、冷房または暖房運転を自動で行います。暑すぎ寒すぎを防止するやさしい機能です。

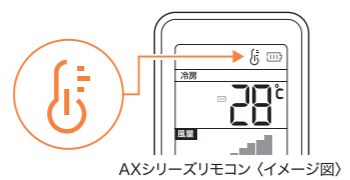

AXシリーズリモコン ＜イメージ図＞

温度みまもり運転について

AXシリーズ	室温・湿度が高いとき 室内ユニット付近の温度が32℃以上、または29℃以上で湿度が高い状態が続くと冷房運転を開始します。	冷房運転 (設定温度28℃)	
Eシリーズ JSシリーズ	室温が高いとき 室内ユニット付近の温度が31℃より高い状態が続くと冷房運転を開始します。	冷房運転 (設定温度28℃)	
AXシリーズ Eシリーズ JSシリーズ	室温が低いとき 室内ユニット付近の温度が15℃より低い状態が続くと暖房運転を開始します。	暖房運転 (設定温度19℃)	

こんな方におすすめ

高齢者だけの家庭 ＜イメージ図＞

体調を崩しやすい高齢の方でも、みまもり機能で安心です。

ペットを飼っている家庭 ＜イメージ図＞

部屋が高温・低温になるのを防ぐため、快適に過ごせます。

天井冷氣流 【対象機種】AXシリーズ、Eシリーズ、JSシリーズ 全機種搭載

天井からスッキリ冷やす

天井に沿って冷たい風を送り、部屋の奥までスッキリ冷やします。体に直接風が当たらないため、こちよく過ごせます。



エリア区分送風 【対象機種】AXシリーズ、Eシリーズ

指定場所だけ送風できる※4

風向を上下左右それぞれ8段階で調整可能。冷暖房をあてたいエリアに、風を届けることができます。



NEW 自動風あて/風よけ

【対象機種】AXシリーズ

自動で直風を回避

センサーで人の有無を検知し、自動で風あて、風よけを行います。またファンボタンで風向きも可能です。



※ルーバーの左右の動きは、設定によって異なります。 ※送風運転、自動運転、衣類乾燥モードでは自動風あて/風よけの設定はできません。 ※お部屋の温度が高いときや、人の動きがないとき、隠れているときなどは、人が「いない」と判断してしまう場合があります。 ※お部屋に犬や猫など小動物がいるときや、カーテンなどが揺れているとき、他の電化製品が動いているとき、温度変化が大ききときなどは、人が「いる」と判断してしまう場合があります。 ※室内ユニット付近では、正確に検知できない場合があります。 ※センサーから遠いときは、認知しない場合があります。 ※センサーで人の居場所を検知して風向を決めています。検知してから風向きを変えるまで、多少の時間差があります。(人の移動を瞬時に判断するものではありません。)

●取扱説明書の「据置位置の設定」を参考に、事前にエアコンの位置を設定してください。

NEW におい抑制 ※5 【対象機種】AXシリーズ、Eシリーズ、JSシリーズ 全機種搭載

冷房・除湿スタート時の「におい」を抑制

冷房運転開始時の約1分間は風を出さずに、熱交換器を湿らせることでニオイの発生を抑えます。

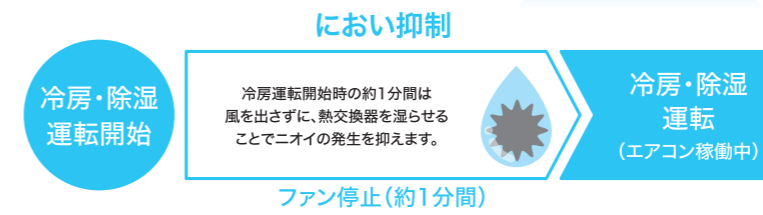

NEW しつどキープ ※5,6 【対象機種】AXシリーズ、Eシリーズ、JSシリーズ 全機種搭載

しつど戻りを防いで、快適に

室内温度が設定温度よりも低くなった時に、ファンを停止して、部屋の湿度をカラッとキープします。



※1 音声操作についてはスマートスピーカーとの連携が必要です。 ※2 本機は、2.4GHz帯の周波数帯を使用しています。 ※3 室内機の設置場所によっては、温度を正確に検知できず運転を開始しない場合があります。みまもり運転は補助的にご使用ください。

※4 据付位置設定によっては選択できない場合があります。 ※5 におい抑制としつどキープは同時設定になります。 ※6 しつどを制御するわけではありません。

快適除湿 / 2モード除湿

【対象機種】AXシリーズ(快適除湿)、Eシリーズ(2モード除湿)

冷やしすぎず除湿できる

湿度の高いじめじめした空気を取り込み、気持ちいい空気に変換。AXシリーズは冷やしすぎを抑えた「快適除湿」でさらに快適に。Eシリーズは環境やお好みにあわせて選べる2種の除湿で快適に。

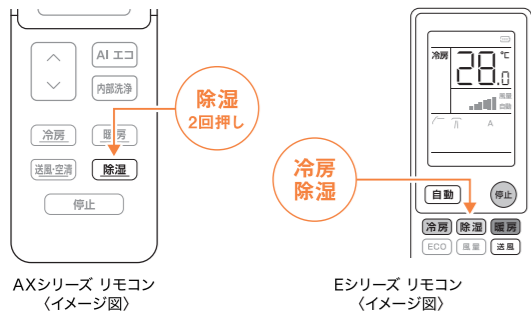

AXシリーズ リモコン
(イメージ図)

Eシリーズ リモコン
(イメージ図)

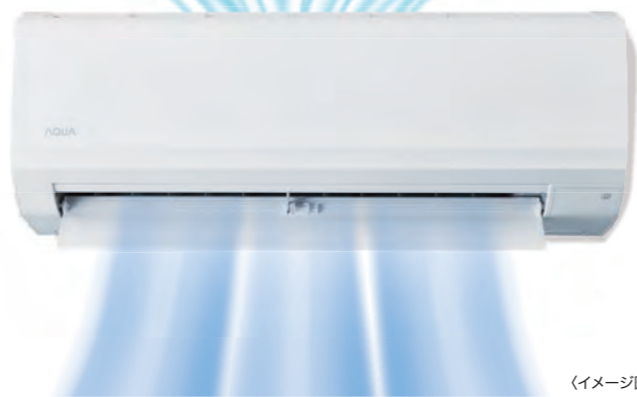

(イメージ図)

衣類乾燥機能

【対象機種】AXシリーズ

パワフル除湿で水気をとばす

パワフルな除湿の風を利用して、洗濯物を乾かすことができます。雨の日や夜間の洗濯、梅雨や花粉の時期に便利な機能です。



AXシリーズリモコン
(イメージ図)



(イメージ図)

蓄光ボタン採用リモコン

【対象機種】AXシリーズ、Eシリーズ

シンプルで家族みんなが使いやすい

スリムで握りやすく、暗いところでも使いやすい蓄光ボタンを採用したリモコンです。

AXシリーズ
バックライト&
大型液晶
リモコン採用

※ボタン操作後の
バックライト点灯は約5秒となります。
※AXシリーズリモコン画像は
イメージです。



家族みんなのお好み記憶

【対象機種】AXシリーズ

細かい設定を登録できる

使用シーンや生活スタイルにあわせてお好みの運転モード、設定温度、風量、風向を5人分登録することができ、それぞれの設定を簡単に呼び出すことができます。



(イメージ図)

※衣類乾燥モード、おやすみモード、タイマー、手動そうじ、内部洗浄は記憶できません。

室外静音モード

【対象機種】AXシリーズ、Eシリーズ、JSシリーズ

全機種搭載

狭いベランダや隣家の窓に近い場所に設置する場合に便利です。



(イメージ図)

チャイルドロック

【対象機種】AXシリーズ、Eシリーズ、JSシリーズ

全機種搭載

小さなお子様が誤ってリモコンを操作してしまうことを防ぎます。

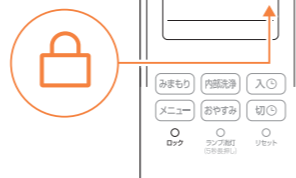

Eシリーズリモコン
(イメージ図)

安心

全機種搭載

長持ち機能が標準搭載だから安心。

オプションになりがちな対塩害仕様・小動物対策もAQUAのエアコンなら標準装備。こわれにくく長期使用が可能のため、トータルコストパフォーマンスにも優れます。

耐塩害仕様

全機種に標準装備でサビや腐食を抑えて長持ち

室外機には、耐塩害仕様 (JRA9002準拠) の鋼板塗装、耐食性ネジ、ブルーフィンを採用しています。



ブルーフィンコーティング



耐食性ネジ



(イメージ図)

小動物侵入対応

室外機の故障原因のひとつに、ヤモリなどの小動物が内部に侵入し、基板に接触するケースがあります。AQUAのエアコンは、小動物の侵入にも配慮した設計です。

ヤモリ侵入防止シート

配管カバー内側に侵入防止シートを貼っています。



ヤモリ侵入防止シート

配管カバー裏側

プリント基板をコーティング

絶縁シートで覆うことでプリント基板に接触できない構造にしています。



(イメージ図)



(イメージ図)

高外気温・低外気温対応

全機種にて標準装備でこわれにくい

熱のこもりやすい環境などを想定して、外気温が50℃になっても、冷房できます*。また寒い地域においても運転可能。外気温が-15℃になっても、暖房ができます*。



(イメージ図)

(イメージ図)

*「50℃」「-15℃」は運転中の室外機の吸込み空気温度。ベランダなど狭小スペースに設置した場合、室外機周辺が高温になることがあるため所定の設置スペースを確保してください。高温の場合、製品保護のため運転しないことがあります。また、使用環境により能力が低下する場合があります。

AXシリーズ ハイグレードモデル

自動お掃除で清潔快適

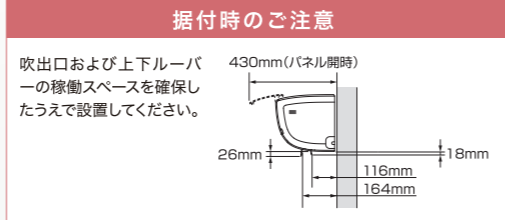

Eシリーズ スタンダードモデル

清潔快適な充実機能

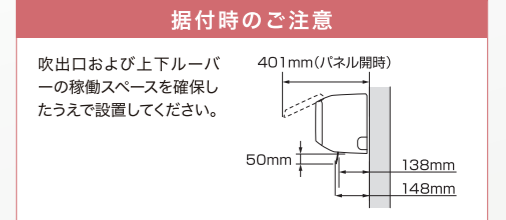

機能一覧

清潔

- ダブル凍結クリーン
- 内部乾燥
- フィルター自動お掃除
- ダストボックスお手入れサイン

省エネ

- プラスマ空清
- 抗菌フィルター
- ECOモード
- 新AIエコ(不在節電)

快適

- AI快適自動
- 快適みまもり
- 天井冷気流
- 足もと暖気流
- エリア区分送風
- 自動風あて/風よけ
- におい抑制/しつどキープ
- 快適除湿
- 衣類乾燥
- 無線LAN/Haismartアプリ
- 家族みんなのお好み記憶
- 蓄光ボタン・0.5秒剥き対応リモコン

安心

- 高外気温対応(外気温50℃冷房)
- 低外気温対応(外気温-15℃暖房)
- 室内機/室外機ブルーフィン
- 耐塩害仕様
- 小動物侵入対応

冷暖房時おもに 6畳用

100Vタイプ 15A プラグ形式㊶

希望小売価格 297,000円(税込) W/ホワイト

JANコード 4582678515568(室内機・ホワイト) 4582678515575(室外機)

長尺配管15m(チャージレス15m) 最大高低差10m

配管 液 φ6.35 暖房低温能力 3.0kW (外気温2℃時) 2.2kW (0.6~3.1)

省エネ基準達成率 **90%** 省エネ基準達成率

年間エネルギー消費効率 **6.0** 年間エネルギー消費効率

期間消費電力量(合計) **691kWh** 期間消費電力量(合計)

	畳数の目安	能力	消費電力
冷房	6~9畳(10~15㎡)	2.2kW(0.6~3.1)	520W(120~1,000)
暖房	5~6畳(8~10㎡)	2.2kW(0.5~4.1)	440W(130~1,275)

冷暖房時おもに 10畳用

100Vタイプ 15A プラグ形式㊶

希望小売価格 396,000円(税込) W/ホワイト

JANコード 4582678515605(室内機・ホワイト) 4582678515612(室外機)

長尺配管15m(チャージレス15m) 最大高低差10m

配管 液 φ6.35 暖房低温能力 3.5kW (外気温2℃時) 2.8kW (0.6~3.9)

省エネ基準達成率 **87%** 省エネ基準達成率

年間エネルギー消費効率 **5.8** 年間エネルギー消費効率

期間消費電力量(合計) **913kWh** 期間消費電力量(合計)

	畳数の目安	能力	消費電力
冷房	8~12畳(13~19㎡)	2.8kW(0.6~3.4)	670W(120~1,070)
暖房	8~10畳(13~16㎡)	3.6kW(0.5~4.6)	840W(130~1,275)

冷暖房時おもに 18畳用

200Vタイプ 20A プラグ形式㊶

希望小売価格 517,000円(税込) W/ホワイト

JANコード 4582678515643(室内機・ホワイト) 4582678515650(室外機)

長尺配管15m(チャージレス15m) 最大高低差10m

配管 液 φ6.35 暖房低温能力 7.0kW (外気温2℃時) 5.6kW (0.8~5.7)

省エネ基準達成率 **79%** 省エネ基準達成率

年間エネルギー消費効率 **5.0** 年間エネルギー消費効率

期間消費電力量(合計) **2,117kWh** 期間消費電力量(合計)

	畳数の目安	能力	消費電力
冷房	15~23畳(25~39㎡)	5.6kW(0.8~5.7)	2,100W(255~2,200)
暖房	15~18畳(24~30㎡)	6.7kW(0.8~9.6)	1,950W(255~3,390)

冷暖房時おもに 8畳用

100Vタイプ 15A プラグ形式㊶

希望小売価格 341,000円(税込) W/ホワイト

JANコード 4582678515582(室内機・ホワイト) 4582678515599(室外機)

長尺配管15m(チャージレス15m) 最大高低差10m

配管 液 φ6.35 暖房低温能力 3.2kW (外気温2℃時) 2.5kW (0.6~3.2)

省エネ基準達成率 **87%** 省エネ基準達成率

年間エネルギー消費効率 **5.8** 年間エネルギー消費効率

期間消費電力量(合計) **811kWh** 期間消費電力量(合計)

	畳数の目安	能力	消費電力
冷房	7~10畳(11~17㎡)	2.5kW(0.6~3.2)	655W(120~1,040)
暖房	6~8畳(10~13㎡)	2.8kW(0.5~4.4)	620W(130~1,275)

冷暖房時おもに 14畳用

200Vタイプ 20A プラグ形式㊶

希望小売価格 440,000円(税込) W/ホワイト

JANコード 4582678515629(室内機・ホワイト) 4582678515636(室外機)

長尺配管15m(チャージレス15m) 最大高低差10m

配管 液 φ6.35 暖房低温能力 5.1kW (外気温2℃時) 4.0kW (0.7~4.4)

省エネ基準達成率 **77%** 省エネ基準達成率

年間エネルギー消費効率 **5.1** 年間エネルギー消費効率

期間消費電力量(合計) **1,483kWh** 期間消費電力量(合計)

	畳数の目安	能力	消費電力
冷房	11~17畳(18~28㎡)	4.0kW(0.7~4.4)	1,210W(170~1,370)
暖房	11~14畳(18~23㎡)	5.0kW(0.7~7.0)	1,320W(150~2,450)

冷暖房時おもに 20畳用

200Vタイプ 20A プラグ形式㊶

希望小売価格 572,000円(税込) W/ホワイト

JANコード 4582678515667(室内機・ホワイト) 4582678515674(室外機)

長尺配管15m(チャージレス15m) 最大高低差10m

配管 液 φ6.35 暖房低温能力 7.1kW (外気温2℃時) 6.3kW (0.8~6.5)

省エネ基準達成率 **81%** 省エネ基準達成率

年間エネルギー消費効率 **5.0** 年間エネルギー消費効率

期間消費電力量(合計) **2,381kWh** 期間消費電力量(合計)

	畳数の目安	能力	消費電力
冷房	17~26畳(29~43㎡)	6.3kW(0.8~6.5)	2,330W(255~2,500)
暖房	16~20畳(26~32㎡)	7.1kW(0.8~9.8)	2,100W(255~3,390)

冷暖房時おもに 6畳用

100Vタイプ 15A プラグ形式㊶

オープン価格※ W/ホワイト

JANコード 4582678515483(室内機・ホワイト) 4582678515490(室外機)

長尺配管15m(チャージレス15m) 最大高低差10m

配管 液 φ6.35 暖房低温能力 3.2kW (外気温2℃時) 2.2kW (0.6~3.1)

	畳数の目安	能力	消費電力
冷房	6~9畳(10~15㎡)	2.2kW(0.6~3.1)	540W(120~890)
暖房	5~6畳(8~10㎡)	2.2kW(0.6~3.9)	445W(130~1,105)

暖房低温能力(外気温2℃時)2.8kW

期間消費電力量(合計) **717kWh** 期間消費電力量(合計)

目標年度2027年度

省エネ基準達成率 **87%** 省エネ基準達成率

年間エネルギー消費効率 **5.8** 年間エネルギー消費効率

冷暖房時おもに 10畳用

100Vタイプ 15A プラグ形式㊶

オープン価格※ W/ホワイト

JANコード 4582678515520(室内機・ホワイト) 4582678515537(室外機)

長尺配管15m(チャージレス15m) 最大高低差10m

配管 液 φ6.35 暖房低温能力 3.5kW (外気温2℃時) 2.8kW (0.6~3.9)

	畳数の目安	能力	消費電力
冷房	8~12畳(13~19㎡)	2.8kW(0.7~3.4)	680W(120~1,040)
暖房	8~10畳(13~16㎡)	3.6kW(0.6~4.9)	850W(130~1,400)

暖房低温能力(外気温2℃時)3.5kW

期間消費電力量(合計) **913kWh** 期間消費電力量(合計)

目標年度2027年度

省エネ基準達成率 **87%** 省エネ基準達成率

年間エネルギー消費効率 **5.8** 年間エネルギー消費効率

冷暖房時おもに 8畳用

100Vタイプ 15A プラグ形式㊶

オープン価格※ W/ホワイト

JANコード 4582678515506(室内機・ホワイト) 4582678515513(室外機)

長尺配管15m(チャージレス15m) 最大高低差10m

配管 液 φ6.35 暖房低温能力 3.2kW (外気温2℃時) 2.5kW (0.6~3.2)

	畳数の目安	能力	消費電力
冷房	7~10畳(11~17㎡)	2.5kW(0.6~3.2)	670W(120~1,040)
暖房	6~8畳(10~13㎡)	2.8kW(0.5~4.4)	630W(130~1,265)

暖房低温能力(外気温2℃時)3.2kW

期間消費電力量(合計) **815kWh** 期間消費電力量(合計)

目標年度2027年度

省エネ基準達成率 **87%** 省エネ基準達成率

年間エネルギー消費効率 **5.8** 年間エネルギー消費効率

冷暖房時おもに 14畳用

200Vタイプ 20A プラグ形式㊶

オープン価格※ W/ホワイト

JANコード 4582678515544(室内機・ホワイト) 4582678515551(室外機)

長尺配管15m(チャージレス15m) 最大高低差10m

配管 液 φ6.35 暖房低温能力 5.1kW (外気温2℃時) 4.0kW (0.7~4.4)

	畳数の目安	能力	消費電力
冷房	11~17畳(18~28㎡)	4.0kW(0.7~4.4)	1,260W(170~1,370)
暖房	11~14畳(18~23㎡)	5.0kW(0.7~6.3)	1,420W(150~2,545)

暖房低温能力(外気温2℃時)4.9kW

期間消費電力量(合計) **1,544kWh** 期間消費電力量(合計)

目標年度2027年度

省エネ基準達成率 **74%** 省エネ基準達成率

年間エネルギー消費効率 **4.9** 年間エネルギー消費効率

機能一覧

清潔

- ダブル凍結クリーン
- 内部乾燥
- フィルター自動お掃除
- ダストボックスお手入れサイン
- プラスマ空清
- 撥水加工フィルター

省エネ

- ECOモード
- 新AIエコ(不在節電)

快適

- AI快適自動
- 快適みまもり
- 温度みまもり
- 天井冷気流
- 足もと暖気流
- エリア区分送風
- 自動風あて/風よけ
- におい抑制/しつどキープ
- 2モード除湿
- 衣類乾燥
- 無線LAN/Haismartアプリ
- 家族みんなのお好み記憶
- 蓄光ボタン・0.5秒剥き対応リモコン

安心

- 高外気温対応(外気温50℃冷房)
- 低外気温対応(外気温-15℃暖房)
- 室内機/室外機ブルーフィン
- 耐塩害仕様
- 小動物侵入対応

AXシリーズ

●室内機

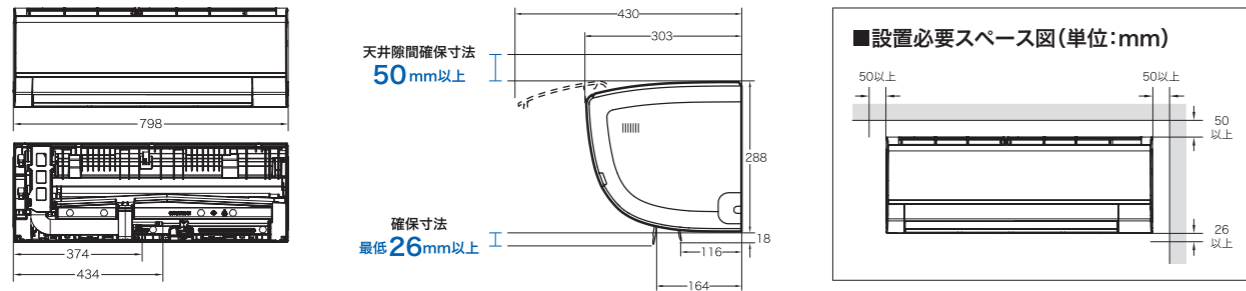

●室外機

AQG-AX566A2/AX636A2

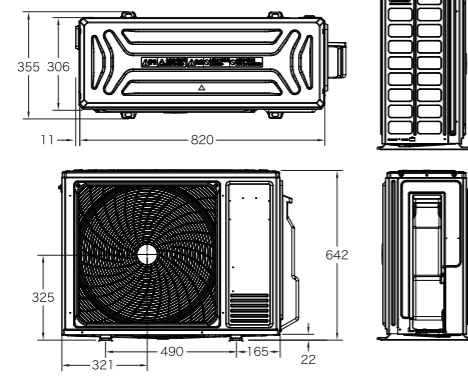

AQG-AX406A2

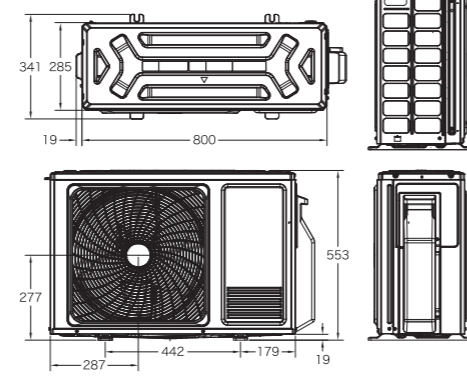

AQG-AX256A/AX286A

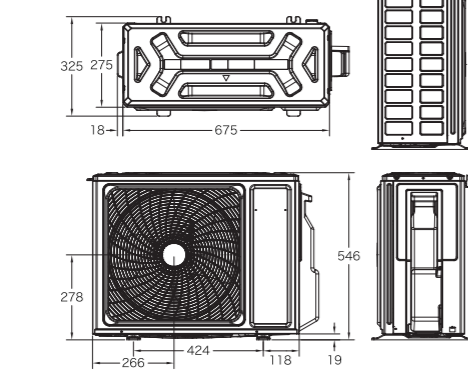

AQG-AX226A

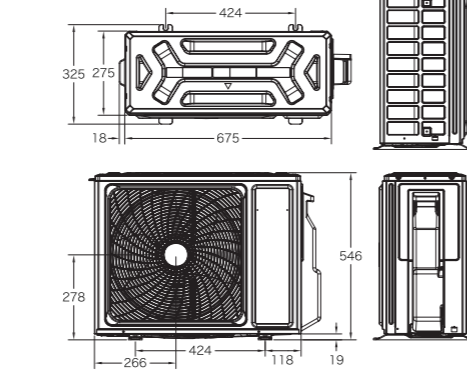

Eシリーズ/JSシリーズ

●室内機

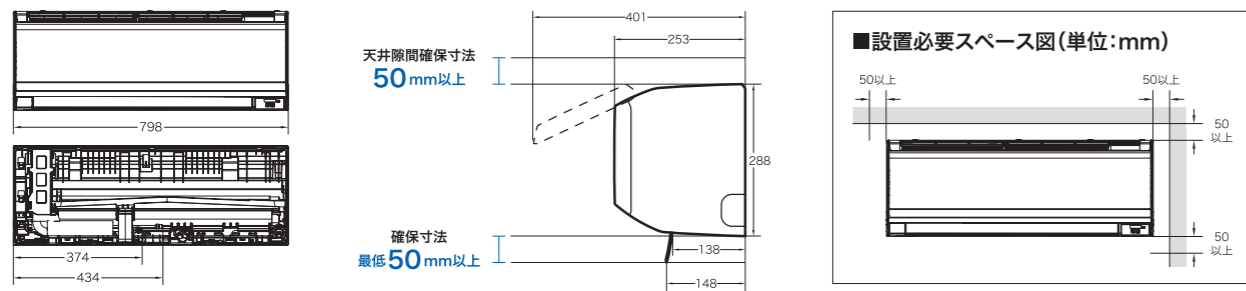

●室外機

AQG-E406A2
AQG-JS406A2

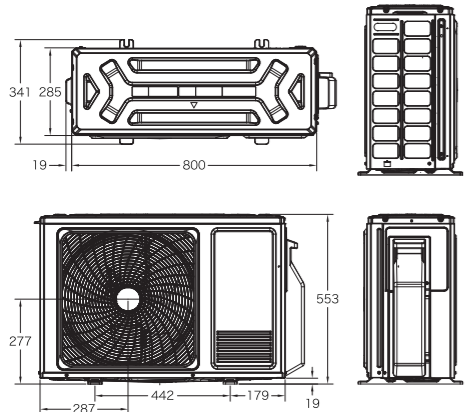

AQG-E256A/E286A
AQG-JS256A/JS286A

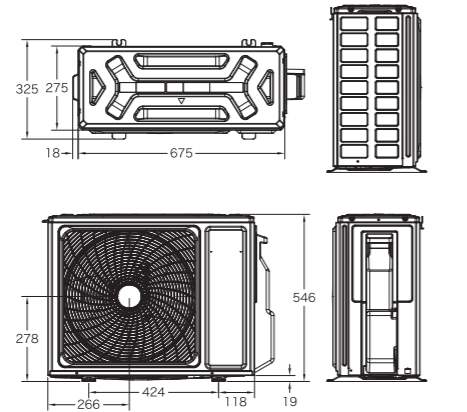

AQG-E226A
AQG-JS226A

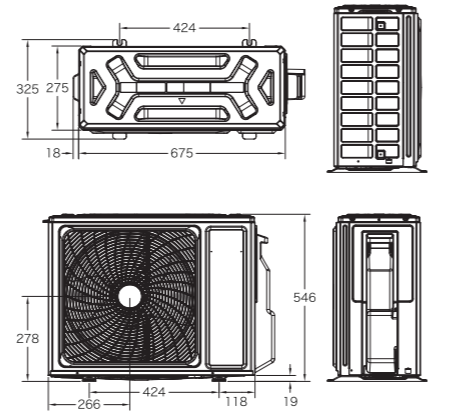

ルームエアコン設置時の確認ポイント

据え付け状態の確認

■据え付け場所について

- 次のような場所には設置しないでください。
可燃性ガスが漏れるおそれのある所/水蒸気や油煙がたちこめる所/機械油が多い所
海浜地区など塩分が多い所/温泉地など硫化ガスが発生する所/
海岸地区やビル上階部など室外ユニットに常時強風が当たる所/車両や船舶など移動するもの
- 室内ユニット(吹出口)と火災報知機は、1.5m以上離してください。
- 火災報知器が誤作動するおそれがあるため、エアコンの温風が直接あたらないようにしてください。
- テレビやラジオから1m以上離してください。(映像の乱れや雑音が生じることがあります。)
- 設置場所に余裕があれば、効率の良い運転のために、できるだけ広い寸法をお取りください。
- 据付説明書に従わない施工工事、および屋内でも人が生活する空間以外(天井裏、小屋裏、壁内、床下など)へ設置された場合は、保証の対象外となります。

■運転条件

表の条件以外で運転を続けると、安全装置が働き、運転が停止する場合があります。

- ・冷房運転の場合は、室内ユニットに露が付き、滴下する場合があります。

※室外ユニットの吸い込み温度。冷房能力を保証するものではありません。

運転	室内温度	屋外温度
冷房運転	21℃~35℃	21℃~50℃
暖房運転	0℃~27℃	-15℃~24℃

※室内湿度は80%以下

■騒音にもご配慮を

- エアコンの重量を十分に支えられ、運転音や振動が増大しないような所をお選びください。
- 室外ユニットの吹出口からの風や運転音が、隣家の迷惑にならないような所をお選びください。
- 室外ユニットの吹出口近くにはものを置いたり、吹出口をふさいだりしないでください。機能低下や運転音増大のもとになります。
- エアコンを使用中に異常音がある場合は、お買上げの販売店にご相談ください。
- 室外ユニットの運転音が気になる場合は、室外音の設定を変更することで改善する場合があります。(21ページ)

■積雪や氷結にもご注意を

- 寒冷地では除霜排水の水結防止のため、ドレン水が円滑に流れるように配慮してください。氷結すると、性能の低下や故障の原因になることがあります。
- 積雪地では室外ユニットの吸気口や吹出口が雪でふさがれ、暖まりにくくなったり故障の原因になります。積雪地では、防雪の処置をお願いします。詳しくは、お買上げの販売店にご相談ください。

警告

据え付けや移設・修理は、お買上げの販売店や専門業者に依頼してください。(ご自身でしない)
水漏れ・感電・発熱・火災の原因になります。

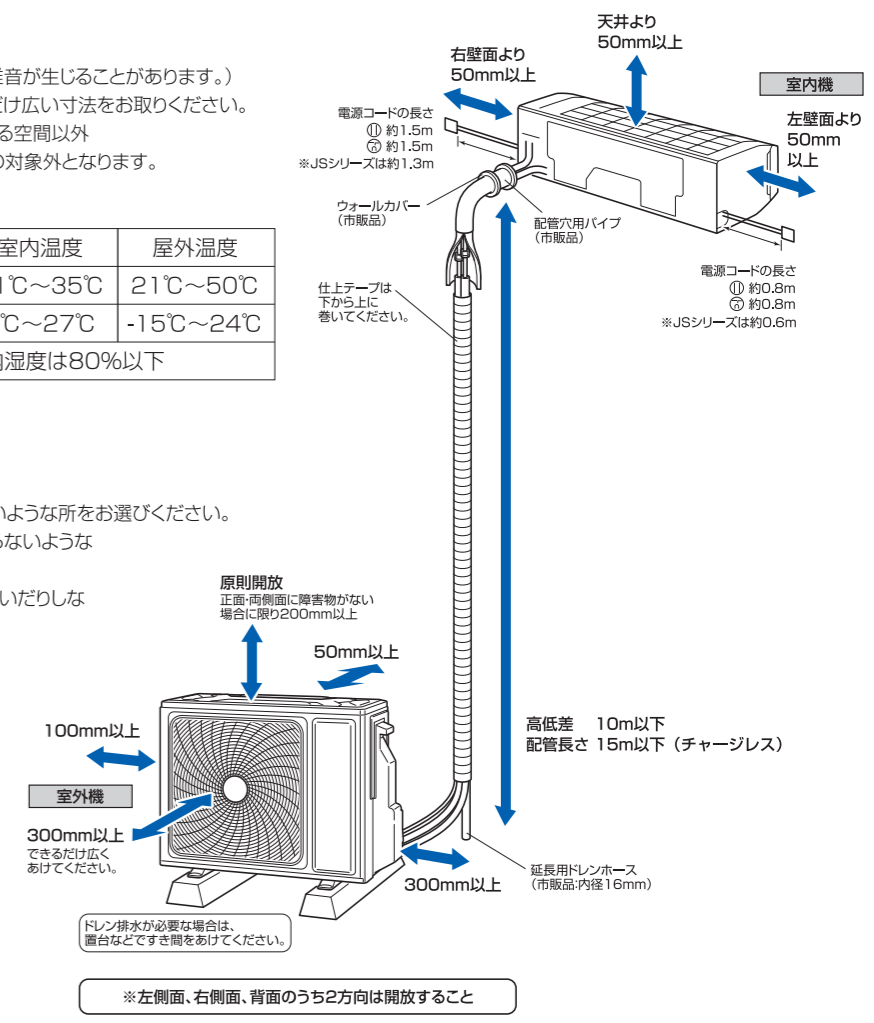

配管注意書き

- 冷媒配管は、リン脱酸銅C1220T (JIS H 3300)、配管厚は0.8mmのものをご使用ください。
- 配管やフレアナット、工具はR32またはR410A用のものをご使用ください。

※R22用の部材を使用すると、機械の故障や冷媒サイクルの破裂などの重大な事故の原因になります。

省エネ基準達成率の表示について (JIS C 9612:2013 適用)

このマークは省エネ性能を表し、達成機種は緑色、未達成機種はオレンジ色のマークになります。商品をお選びになる時の参考にしてください。「省エネ基準達成率」は、省エネ法に定められた2022年度基準に対する達成率を示しています。%の数値が大きいほど省エネ性が優れています。

省エネ基準の表示について (JIS C 9612:2013 適用)

エアコンの省エネ基準は、その機能・形態・能力・仕様に応じて異なる評価基準が適用され、それぞれの目標値が定められています。これらの値が高いほど効率が良いと言えます。

家庭用エアコンの省エネ目標基準値について

冷暖房兼用かつセパレート形	目標年度	目標基準値[代表的な定格冷房能力における目標APF値]												
		2.2kW _{rated}	2.5kW	2.8kW	3.6kW	4.0kW	4.5kW	5.0kW	5.6kW	6.3kW	7.1kW	8.0kW	9.0kW	10.0kW _{rated}
壁掛形	2027年度	区分I			区分III									
		6.6			6.6							6.5		
寒冷地仕様(暖房強化型)	2027年度	区分II			区分IV									
		6.2			6.2							6.1		
壁掛形以外	2029年度	区分V			区分VI				区分VII					
		5.4			5.0				4.5					
マルチタイプ	2029年度	区分VIII										区分IX		区分X
		5.6										5.6		5.5

省エネ目標基準値について(JIS C 9612:2013が適用されます)区分Ⅰ(～Ⅹ)は省エネルギー法に基づく記載。区分Ⅲ及びⅣは算定式より算定した目標基準値を記載。詳しくは資源エネルギー庁のホームページをご覧ください。https://www.enecho.meti.go.jp

※この仕様値は、日本産業規格 JIS C 9612:2013 に基づいた数値です。 ※この製品は日本国内用に設計されていますので、日本国外では使用できません。FOR USE IN JAPAN ONLY.

ご確認用フローチャート



お使いのエアコンからの入替えもスムーズ!

既設配管を洗浄なしで再利用できるから、埋込み配管でも工事は簡単です。

新冷媒機への既設配管流用について

HFC採用エアコンに、旧冷媒(R22)エアコンの既設配管を流用する場合は、最大配管長まで洗浄なしで使用できます。

- ※使用可否については、配管内の油污れ具合で判定します。尚、既設配管が極端に汚れている場合は、配管洗浄または、新規配管が必要です。
- ※ルームエアコンでは、既設エアコン撤去の際、冷房運転を2.2~2.8kW:5分、4.0kW:10分を行い、そのままポンプダウンを行ってください。
- ※その他、フレアの再加工、配管肉厚、フレアナット等はJIS規格品をご使用ください。

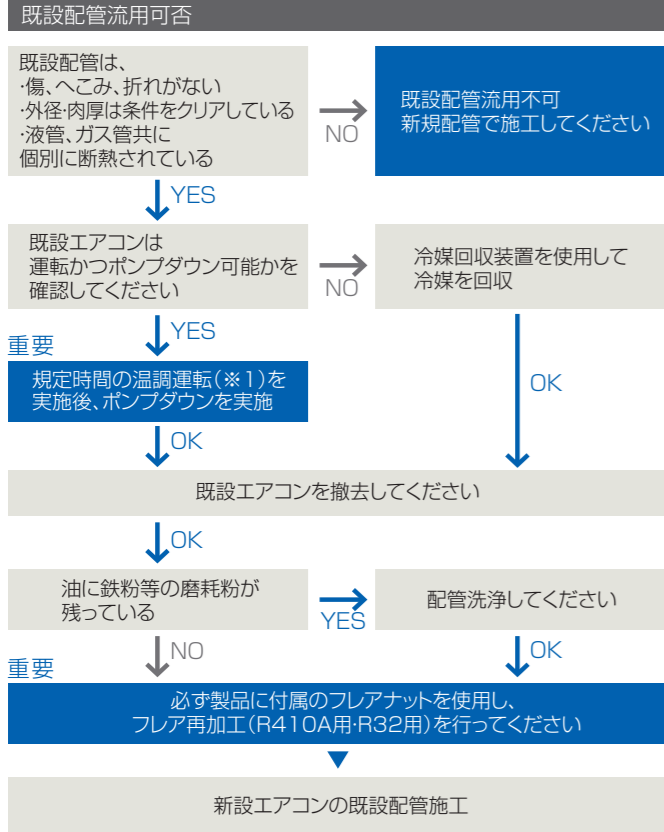

※1 冷房もしくは暖房にて下記時間運転してください。
2.2~2.8kW:5分、4.0kW:10分

冷媒配管の外径及び肉厚について

配管、フレアナットは、必ずJIS規格品を使用してください。

- 冷媒配管の肉厚は、0.8mmのものを使用し、薄肉管(0.7mm)は使用しないでください。
- 既設配管のフレア接続部は加工劣化を起こしていますので、必ず新たに再加工をしてください。
- フレアナットは、製品に付属のものを使用し、既設フレアナットは使用しないでください。
- R22とR410A、R32ではガス管のサイズが一部異なります。

エアコンの期間消費電力量について (JIS C 9612:2013適用)

機種に見合った広さの部屋で、(社)日本冷凍空調工業会規格(JRA4046:ルームエアコンディショナーの期間消費電力量算出基準)に基づき、以下の条件のもとに運転した時の試算値です。
※実際には地域やご使用条件により電力量が変わることがあります。※冷房専用機種(窓用エアコン)の期間消費電力量は、暖房期間は使用しないため、冷房期間のみの算出となります。

年間エネルギー消費効率 (APF) について

APFはエアコンの省エネルギー性能を効率で表したものです。

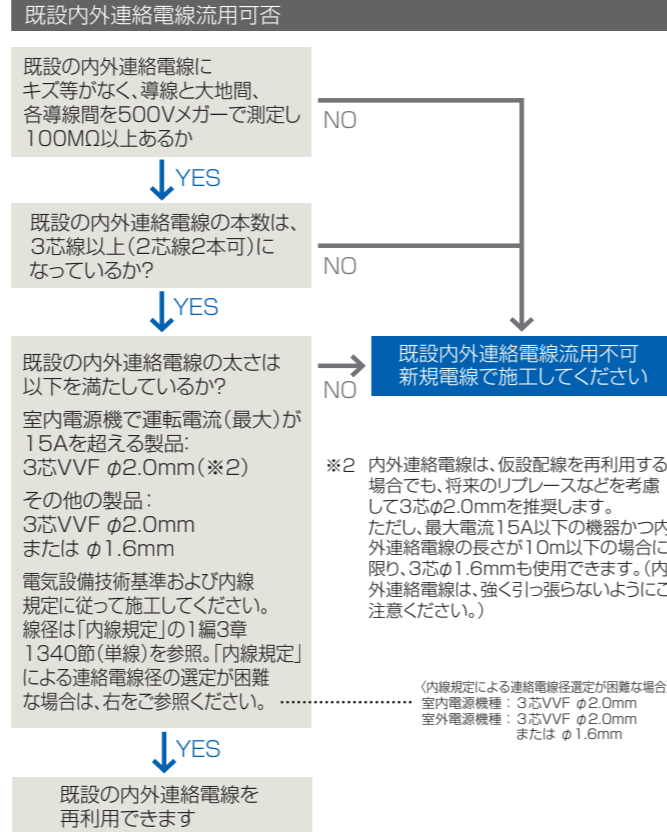

配管洗浄について

- 確実な洗浄には冷媒配管洗浄装置のご使用を推奨します。
- 冷媒の大気放出による配管ブローは決して行わないでください。

配管径が異なる場合

- 既設配管が2分(φ6.35mm)・4分(φ12.7mm)の場合、異径継手(現地調達)を使用することで、2分(φ6.35mm)・3分(φ9.52mm)配管に再利用可能です。

算出基準

- 外気温度:東京をモデルとしています。 ●使用時間:6:00~24:00の18時間
- 室内設定温度冷房時27℃ / 暖房時20℃ ●住宅:JIS C9612による平均的な住宅(木造、南向き)
- 期間:冷房期間(5月23日~10月4日) 暖房期間(11月8日~4月16日)

仕様表 (JIS C 9612:2013に準拠)

機種 ()内は室外機	電源 電圧	電源容量 V A	電源プラグ形状	冷房				暖房				外気温度20℃時の暖房低温能力	始動電流	圧縮機出力 室内/室外	質量 室内/室外	接続電線・線径 本	配管パイプ		消費電力量			省エネ基準 目標年	省エネ基準 達成率 %	通エネ基準 消費効率 (APF)	冷媒		
				液径(管径)	ガス側管径	冷房期間合計	暖房期間合計	期間合計	kWh	kWh	kWh						種類	封入量	地球温暖化係数 (GWP)								
																				mm	mm				kWh	kWh	kWh
AX シリーズ	AQA-AX226A (AQG-AX226A)	単相/ 100	15	Ⓜ	2.2 (0.6~3.1)	520 (120~1,000)	58/ 57	2.2 (0.5~4.1)	5.3	440 (130~1,275)	58/ 57	3.0	6.7	890	12.0/ 23.5	2.0/ 3	6.35	9.52	210	481	691	2027 年	90	6.0	R32	0.56	675
	AQA-AX256A (AQG-AX256A)	単相/ 100	15	Ⓜ	2.5 (0.6~3.2)	655 (120~1,040)	58/ 59	2.8 (0.5~4.4)	7.4	620 (130~1,275)	59/ 58	3.2	7.5	1,040	12.0/ 23.5	2.0/ 3	6.35	9.52	243	568	811	2027 年	87	5.8	R32	0.56	675
	AQA-AX286A (AQG-AX286A)	単相/ 100	15	Ⓜ	2.8 (0.6~3.4)	670 (120~1,070)	60/ 60	3.6 (0.5~4.6)	9.9	840 (130~1,275)	61/ 60	3.5	8.6	1,100	12.0/ 26.0	2.0/ 3	6.35	9.52	270	643	913	2027 年	87	5.8	R32	0.61	675
	AQA-AX406A2 (AQG-AX406A2)	単相/ 200	20	Ⓜ	4.0 (0.7~4.4)	1,210 (170~1,370)	62/ 62	5.0 (0.7~7.0)	6.7	1,320 (255~2,450)	62/ 64	5.1	7.3	1,500	12.4/ 30.0	2.0/ 3	6.35	9.52	439	1,044	1,483	2027 年	77	5.1	R32	0.75	675
	AQA-AX566A2 (AQG-AX566A2)	単相/ 200	20	Ⓜ	5.6 (0.8~5.7)	2,100 (255~2,200)	69/ 68	6.7 (0.8~9.6)	9.8	1,950 (255~3,390)	70/ 68	7.0	11.1	1,500	13.0/ 36.8	2.0/ 3	6.35	9.52	649	1,468	2,117	2027 年	79	5.0	R32	1.15	675
AQA-AX636A2 (AQG-AX636A2)	単相/ 200	20	Ⓜ	6.3 (0.8~6.5)	2,330 (255~2,500)	69/ 69	7.1 (0.8~9.8)	10.6	2,100 (255~3,390)	70/ 69	7.1	12.2	1,800	13.1/ 36.8	2.0/ 3	6.35	12.70	726	1,655	2,381	2027 年	81	5.0	R32	1.15	675	
E シリーズ	AQA-E226A (AQG-E226A)	単相/ 100	15	Ⓜ	2.2 (0.6~3.1)	540 (120~890)	58/ 58	2.2 (0.6~3.9)	5.4	445 (130~1,105)	58/ 57	2.8	6.7	890	10.0/ 23.5	2.0/ 3	6.35	9.52	205	512	717	2027 年	87	5.8	R32	0.48	675
	AQA-E256A (AQG-E256A)	単相/ 100	15	Ⓜ	2.5 (0.6~3.2)	670 (120~1,040)	58/ 60	2.8 (0.5~4.4)	7.5	630 (130~1,265)	60/ 58	3.2	7.5	1,040	10.0/ 25.0	2.0/ 3	6.35	9.52	239	576	815	2027 年	87	5.8	R32	0.56	675
	AQA-E286A (AQG-E286A)	単相/ 100	15	Ⓜ	2.8 (0.7~3.4)	680 (120~1,040)	60/ 60	3.6 (0.6~4.9)	8.6	850 (130~1,400)	62/ 58	3.5	8.6	1,100	10.0/ 26.0	2.0/ 3	6.35	9.52	280	633	913	2027 年	87	5.8	R32	0.61	675
	AQA-E406A2 (AQG-E406A2)	単相/ 200	20	Ⓜ	4.0 (0.7~4.4)	1,260 (170~1,370)	62/ 62	5.0 (0.7~6.3)	7.3	1,420 (150~2,545)	62/ 64	4.9	7.3	1,500	10.5/ 30.0	2.0/ 3	6.35	9.52	452	1,092	1,544	2027 年	74	4.9	R32	0.75	675
JS シリーズ	AQA-JS226A (AQG-JS226A)	単相/ 100	15	Ⓜ	2.2 (0.6~3.1)	540 (120~890)	58/ 58	2.2 (0.6~3.9)	5.4	445 (130~1,105)	58/ 57	2.8	6.7	890	10.0/ 23.5	2.0/ 3	6.35	9.52	205	512	717	2027 年	87	5.8	R32	0.48	675
	AQA-JS256A (AQG-JS256A)	単相/ 100	15	Ⓜ	2.5 (0.6~3.2)	670 (120~1,040)	58/ 60	2.8 (0.5~4.4)	7.5	630 (130~1,265)	60/ 58	3.2	7.5	1,040	10.0/ 25.0	2.0/ 3	6.35	9.52	239	576	815	2027 年	87	5.8	R32	0.56	675
	AQA-JS286A (AQG-JS286A)	単相/ 100	15	Ⓜ	2.8 (0.7~3.4)	680 (120~1,040)	60/ 60	3.6 (0.6~4.9)	8.6	850 (130~1,400)	62/ 58	3.5	8.6	1,100	10.0/ 26.0	2.0/ 3	6.35	9.52	280	633	913	2027 年	87	5.8	R32	0.61	675
	AQA-JS406A2 (AQG-JS406A2)	単相/ 200	20	Ⓜ	4.0 (0.7~4.4)	1,260 (170~1,370)	62/ 62	5.0 (0.7~6.3)	7.3	1,420 (150~2,545)	62/ 64	4.9	7.3	1,500	10.5/ 30.0	2.0/ 3	6.35	9.52	452	1,092	1,544	2027 年	74	4.9	R32	0.75	675

●リモコンで「停止」したときの消費電力は、電源が単相100Vの場合は1.4W、単相200Vの場合は1.5Wです(AXシリーズ)。 ●リモコンで「停止」したときの消費電力は、電源が単相100Vの場合は1.0W、単相200Vの場合は1.2Wです(Eシリーズ、JSシリーズ)。 ●待機時に電力を消費します。長時間使用しない時は電源プラグをコンセントから抜いてください。 ●この仕様値は、日本産業規格 JIS C 9612:2013 に基づいた数値です。 ●この製品は日本国内用に設計されていますので、日本国外では使用できません。FOR USE IN JAPAN ONLY。 ●接続電線はφ2.0mmを使用してください。(最大電流値が15A以下の機種かつ電線長さが10m以内の場合は3芯φ1.6mmも使用できます。)

冷房定格エネルギー消費効率(冷房COP)と区分

機種名	区分	定格冷房 エネルギー消費効率	機種名	区分	定格冷房 エネルギー消費効率	機種名	区分	定格冷房 エネルギー消費効率	機種名	区分	定格冷房 エネルギー消費効率
AQA-AX226A	(は)	4.31	AQA-AX566A2	(は)	2.67	AQA-E286A	(は)	4.12	AQA-JS286A	(は)	4.12
AQA-AX256A	(は)	3.82	AQA-AX636A2	(は)	2.70	AQA-E406A2	(は)	3.17	AQA-JS406A2	(は)	3.17
AQA-AX286A	(は)	4.18	AQA-E226A	(は)	4.07	AQA-JS226A	(は)	4.07			
AQA-AX406A2	(は)	3.31	AQA-E256A	(は)	3.73	AQA-JS256A	(は)	3.73			

フロンラベルの表示について

このラベルはフロン排出抑制法に基づく指定製品に使用されている冷媒フロンの環境影響度として用いられている地球温暖化係数(GWP)について、定められた目標への達成度を表したものです。製品を選択する時のご参考にしてください。家庭用エアコンは、出荷台数で加重平均した環境影響度として用いられている地球温暖化係数(GWP)の値が、目標年度(2018年度)において目標値(750)を上回らないことが、製造事業者等に義務付けられています。



家庭用エアコンにはGWP(地球温暖化係数)が675のフロン類(R32)が封入されています。地球温暖化を防止するため、移設・修理・廃棄等に当たってはフロン類の回収が必要です。

●この表示は、家庭用エアコンに温暖化ガス(フロン類)が封入されていることをご認識いただくための表示です。 ●エアコンの取り外し時は、フロン類の回収が必要です。また、廃棄時には、家電リサイクル法の制度に基づき適正な引き渡しをしていただければ、確実にフロン類の適正処理がなされます。