

取扱説明書

AQUA

オゾン水スプレー

業務用

品番 COS-21A

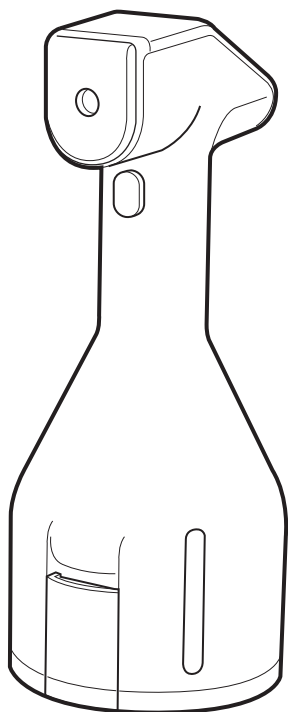

もくじ

安全上のご注意	2~4
使用上のご注意	4
各部のなまえとはたらき	6~7
本製品の特徴	8
充電のしかた	9
使いかた	10~11
お手入れ	12
保管のしかた	12
故障かな?と思ったとき	13
仕様	14
製品の廃棄について	14
保証とアフターサービス	14
お客さまご相談窓口	15
保証書	裏表紙

このたびはお買い上げいただき、ありがとうございます。ご使用前に必ずこの取扱説明書をよくお読みいただき、正しくお使いください。また本書は保証書も兼ねています。必ず、お買い上げ日・お客様名・販売店名などの記入をお確かめのうえ、大切に保管してください。

保証書付
(裏表紙)

日本国内専用
Use only in Japan

ご愛用者登録のお願い

下記のURLより愛用者登録とアンケートのご記入をお願い致します。

<https://aqua-has.com/support/reg/>



安全上のご注意 **必ずお守りください**

お使いになる人や他の人への危害・財産の損害を防ぐために、お守りいただくことを説明しています。

■表示の説明（取り扱いを誤った場合に生じる危害・損害の程度を示します） ■図記号の説明





 危険	「死亡、または重傷を負う可能性が高い内容」を示します。		「危険」「警告」「注意」を促すことを示します。
 警告	「死亡、または重傷を負う可能性がある内容」を示します。		してはいけないこと「禁止」を示します。
 注意	「軽傷や物的損害が発生する可能性がある内容」を示します。		しなければならないこと「指示」を示します。

危険

 禁止	●専用ACアダプター以外は使用しない (内蔵電池による火災・感電・故障の原因)	 禁止	●本製品を火の中に投入したり、加熱しない (内蔵電池の液漏れ・発熱・発火・破裂の原因)
--	--	---	--

警告

 指示	●異常・故障時にはすぐに使用を中止する (火災・感電・けがの原因)	●異常・故障例	・スプレーボタンを押しても噴射しない。 ・ACアダプターやコードを動かすと、充電したり、しなかったりする。	・使用中や充電中に異常な音がする。 ・本体が変形していたり、異常に熱い。 ・こげくさい臭いがする。
	すぐに電源を「OFF」にし、ACアダプターをコンセントから抜いて、お買い上げの販売店、またはお客さまご相談窓口にて点検・修理をご依頼ください。			
	●本製品は安全に使用できる環境下かつ安全な使いかたと危険性を理解している方の指示監督のもとで使用する (けが・やけど・感電の原因) 特にお子様が遊ぶことがないようにご注意ください。			

 禁止	●改造はしない。また、修理技術者以外の人は、分解したり修理をしない (火災・感電・けがの原因) 修理は、お買い上げの販売店またはお客さまご相談窓口にご相談ください。	 禁止	●本製品を水中に入れたり、丸洗いしない (水洗いできる部品を除く) (ショート・感電の原因)
 禁止	●本体やACアダプターを落としたり、強い衝撃を与えたりしない (感電・発熱・火災の原因)	 禁止	●浴室の近くなど湿気の多いところや、水にぬれるところでは充電しない (感電・発火・異常発熱の原因)

警告



禁止

- ACアダプターやコードが傷んだり、熱くなったときや、コンセントの差し込みがゆるい場合は使わない

(火災・感電・けが・ショートの原因)
ACアダプターは根元まで確実に差し込んでください。



禁止

- コードを傷付けない

(火災・感電・ショートの原因)

- ・加工しない
- ・熱器具に近づけない
- ・引っ張ったり、重いものをのせたり、はざんだりしない
- ・無理に曲げたり、ねじったり、束ねて通電したりしない



禁止

- 火やストーブのそば、直射日光の当たる場所、炎天下の車内など、高温の場所に保管しない

(発熱・発煙・破裂・発火の原因)



禁止

- 本製品は普通のゴミと一緒に捨てない

(発火・環境破壊の原因)

製品の廃棄について、詳しくは14ページをご参照ください。



禁止

- オゾン水スプレー直後は、スプレー箇所顔を近づけない

(生成したオゾン水から強いオゾン臭気を感じることがあります。また、オゾンガスを吸い込むとのどや肺に炎症を起こすおそれがあります)



禁止

- ぬれた手でACアダプターを抜き差ししない

(感電・けがの原因)



禁止

- 子どもの手の届くところに保管しない

(事故・感電・けがの原因)



禁止

- ACアダプターに液体を付着させない

(感電・ショート・過熱による変形・発火・故障の原因)



禁止

- 専用のACアダプターを本製品以外に使用しない

(火災・感電・故障の原因)



禁止

- ACアダプターの上に可燃物をのせたり、覆ったりしない。また、熱のこもる場所で使用しない

(異常発熱・発火・火災の原因)



禁止

- 電気製品やコンセントなどに向けて使用しない

(感電・ショート・発火・火災・故障の原因)



禁止

- 本体の各端子間を金属などで接続しない

(感電・ショート・発火・故障の原因)



指示

- ACアダプターの刃や刃の取り付け面にホコリが付いた場合は、乾いた布で拭き取る

(ACアダプターにホコリがたまると、湿気などで、絶縁不良による火災の原因となります)



指示

- オゾン特有の臭いで気分が悪くなったり、ご使用中に身体に異常を感じた場合は直ちに使用を中止し、医師に相談する



指示

- ペットなど小動物がいる環境で使用する場合は獣医師に相談する



指示

- 呼吸器系にぜんそくなどの持病や、不安のある方はご使用前に医師に相談する

(長期的または高レベルのオゾンへの曝露は呼吸障害を及ぼす場合があります。とくに虚弱体質、高齢者、お子様にはご注意ください)



指示

- 電源は交流100Vのコンセントを使用する

(火災・感電の原因)



指示

- ACアダプターは根元まで確実に差し込む

(感電や発熱による火災の原因)

⚠ 注意



- 火気に近づけない
(本体が変形し、ショート・発火・故障の原因)

禁止



- 充電完了直後は、ACアダプターのプラグには触れない
(やけどの原因)

禁止



- 生成したオゾン水を口や目に入れない

禁止



- 生成したオゾン水を傷口や粘膜に吹きかけない

禁止



- お手入れを行うときは、シンナー、ベンジン、アルコール、薬品類、洗剤、熱湯を使用しない
(異臭の発生・故障の原因)

禁止



- 本体のウォータータンクに水道水以外のものやお湯を入れて使用しない
(異臭の発生・故障の原因)

禁止



- 本体のウォータータンクに水が入っていない状態でスプレーボタンを押さない
(電解セルの故障・劣化の原因)

禁止



- 換気のできない場所では使用しない

禁止



- ACアダプターを抜くときは、コードを持たずに必ずACアダプターを持って引き抜く
(感電やショートによる発火の原因)

指示



- お手入れをするとき、保管をするときは、必ず電源を「OFF」にし、ACアダプターをコンセントから抜く
(感電・けがの原因)

指示



- 室温が10～35℃の環境で充電する
正しく充電されず、充電時間が長くなる場合があります。また、電池劣化の原因となります。

指示



- 長時間使わないときは、ACアダプターをコンセントから抜く
(絶縁劣化による火災・感電の原因)

指示



- お手入れをするときは、水道水を使用する
シンナー・ベンジン・アルコール・薬品類・洗剤・熱湯を使用してお手入れを行わないでください。
(故障・異臭の発生・故障の原因)

指示



- 所定の充電時間を大幅に超えても充電が完了しない場合は、ACアダプターをコンセントから抜き、お客さまご相談窓口にご相談ください。

指示

使用上のご注意

本製品を安全、適切にご使用いただくため、以下の注意事項をよくお読みください。

電池 (本体内蔵) について

- 充電中は電池 (本体内蔵) やACアダプターが熱くなりますが、異常ではありません。
- 初めてご使用になるときや長期間使用しなかった場合は、電池 (本体内蔵) が過放電になっていて、使用時間が短くなる場合があります。ご使用前に必ず充電してください。
- 本書の指示に従い、正しく充電しても使用時間が著しく短くなったときは、電池の寿命です。お買い上げの販売店またはお客さまご相談窓口に修理をご依頼ください。[お客さまご相談窓口 (15ページ) 参照]
- 電池 (本体内蔵) はリサイクル可能な貴重な資源です。ご使用済み製品の廃棄の方法に関しては、お住まいの自治体にお問い合わせのうえ、リサイクルにご協力をお願い致します。
[製品の廃棄について (14ページ) 参照]



本製品の使用上の注意事項

- 本製品の使用周波数は2.4GHz帯です。この周波数帯では電子レンジ等の産業・科学・医療用機器（ペースメーカー等）のほか、他の同種無線局、工場の製造ライン等で使用される免許を要する移動体識別用構内無線局、免許を要しない特定の小電力無線局、アマチュア無線局等（以下「他の無線局」と略す）が運用されています。
 1. 本製品を使用する前に、近くで「他の無線局」が運用されていないことを確認してください。
 2. 万一、本製品と「他の無線局」との間に電波干渉が発生した場合には、速やかに本製品の使用場所を変えるか、または機器の運用を停止（電波の発射を停止）してください。
- 機器認定について
本機を分解／改造すると法律で罰せられることがあります。

使いかたについて

- ACアダプターのコードの破損やヒューズの溶断などは修理できません。お買い上げの販売店で新しいACアダプターをお買い求めください。
- 色落ちしやすい製品に使用する場合は、目立たないところで試してからご使用ください。
- オゾン是对象物を酸化させる性質がありますので、次のものなどへ使用するときにはご注意ください。変色、変形、劣化の原因となります。
 - ・革製品 ・毛皮 ・人工皮革 ・天然ゴム ・さびやすいもの ・色落ちしやすいもの
- 水に濡れたり湿ったりするおそれがありますので、次のものなどへ使用するときにはご注意ください。
 - ・綿、レーヨン、アセテート、キュプラなどの水に弱い繊維 ・障子、ふすまなど紙の素材を使用したもの
 - ・その他（濡れては困るもの）
- 汚れた箇所にスプレーすると、汚れが広がり、シミになるおそれがあります。
- 1カ所に集中してスプレーすると、シミやベタつきの原因となります。
- オゾン臭が気になる場合は、換気を行いながらご使用ください。

ご注意

- 本体の内部部品（電極）は、特性上乾燥した状態でご使用になると故障または製品寿命が短くなるおそれがあります。本体を直射日光に当てたり、乾燥する環境に保管しないでください。

使用できる水について

- 本製品で使用できる水は、水道水（日本国内のみ）です。耐久性、性能の低下、故障の原因となりますので、下記の水などは使用しないでください。
 - ・海水 ・海洋深層水 ・天然水 ・アルカリイオン水 ・井戸水 ・湧き水
 - ・不純物を多く含む水や液体 ・各種ミネラル成分や塩分を含んだ水
- ※水道水（日本国内のみ）以外をご使用の場合、保証対象外となりますのでご注意ください。

オゾン水の特性

- 本製品で使用できる水の適正温度は、**【5℃～25℃】**です。適正水温範囲を超える水温で使用すると、適切な効果が得られませんので、適正水温範囲内の水をご使用ください。
- オゾン水は、生成時の水温によって濃度が変化します。
 - ※水温が低いと濃度が高く生成され、水温が高いと濃度が低く生成されます。
 - ※夏場・冬場など、水温が推奨範囲を超える環境でご使用の場合、適切なオゾン水濃度で生成されませんので水温を調節してからご使用ください。

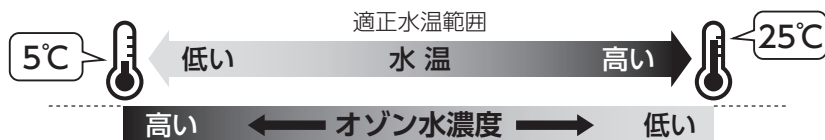

- オゾン水の濃度は、スプレー後徐々に減衰します。
 - ※ご使用の環境によって減衰速度が異なります。

各部のなまえとはたらき

本体

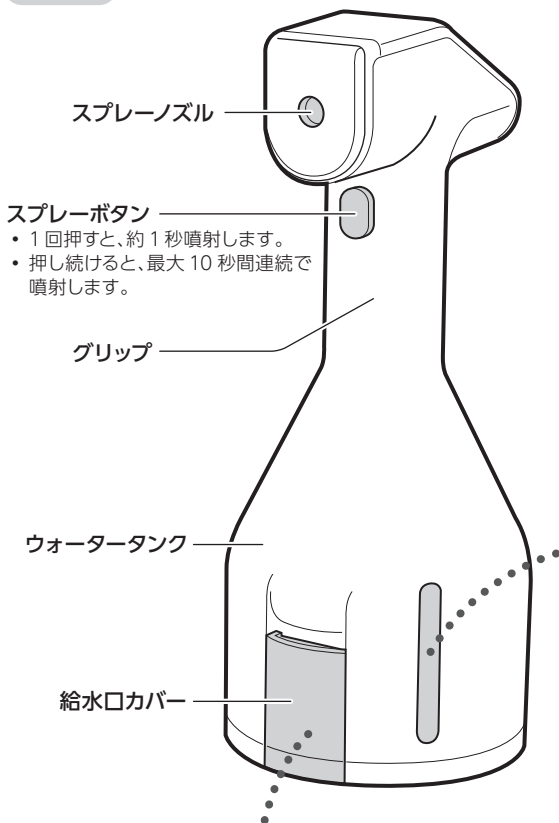

水位窓／LED表示ランプ

●水位窓

- ・ ウォータータンク内の水容量を確認します。

●LED表示ランプ

- ・ 電源ONあるいは電源ON状態でスプレーボタンを押したときに、本製品の状態をランプでお知らせします。

電源ONのとき

水色点滅

…電解セル*の交換時期です。
(電解セルを交換するまで点滅しつづけます。➡13ページ参照)

赤点滅

…電池残量が25%以下になっています。
(5分間点滅します。➡9ページ参照)

紫点滅

…システムリセット時(➡7ページ参照)
(5秒間点滅します。)

電源ON状態でスプレーボタンを押したとき

水色点灯

…正常にスプレーされています。

*…電解セル(本体内蔵のオゾン水生成パーツ)は消耗品です。
累計噴射量が100Lに達するとLED表示ランプが水色点滅しますので、交換が必要です。
(保証期間内でも有料です)

給水口カバー／給水口キャップ

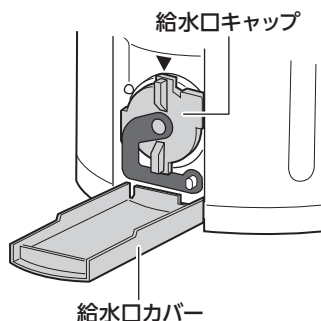

付属品

ACアダプター

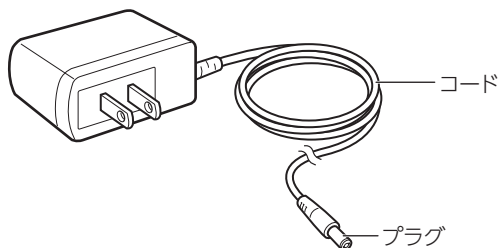

⚠ 危険

・ 専用のACアダプター以外は使用しないでください。
内蔵電池による火災・感電・故障の原因となります。

操作部・端子部

電源ボタン/電源表示ランプ

●電源ボタン

- ・1秒以上タッチしてください。
タッチするたびに電源がON/OFFします。

●電源表示ランプ

- ・本製品の状態をランプでお知らせします。

青点灯 …電源 ON

赤点灯 …充電中 (AC アダプタ接続中)

白点灯 …充電完了/満充電 (AC アダプタ接続中)

消 灯 …電源 OFF

Bluetoothボタン/Bluetooth表示ランプ

●Bluetoothボタン

- ・専用アプリ[micro ozone Manager]を使用して Bluetooth® 対応スマートフォンなどのモバイル端末と接続・同期を行うとき、タッチしてBluetoothをONにします。(➡8ページ参照)

●Bluetooth表示ランプ

- ・通信状態をランプでお知らせします。

緑点灯 …BluetoothON時

緑点滅 …Bluetooth 通信中

消 灯 …BluetoothOFF時

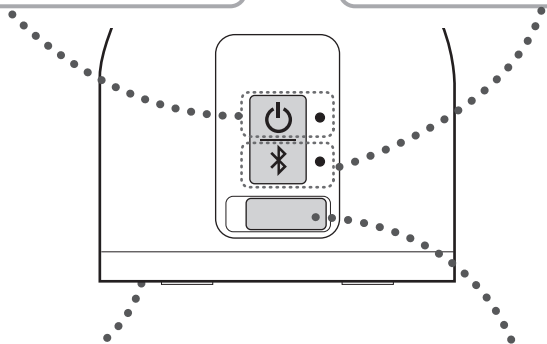

本体底面部

リセットボタン

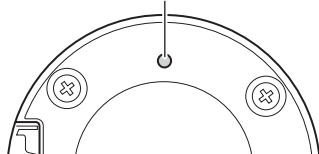

- 以下のような異常が発生したときは、本体底のリセットボタンを押して、システムリセットを行ってください。リセットを受け付けると水位窓のLED表示ランプが5秒間「紫点滅」したあと消灯し、本製品のシステムがリセットされます。
 - ・電源ON状態でスプレーボタンを2~3回押す、あるいは3秒以上押し続けても水位窓のLED表示ランプが水色点灯しない。
 - ・電源ON状態でスプレーボタンを押しても噴射されない。
 - ・電源ON状態で電源ボタンを1秒以上タッチしても電源がOFFにならない。
 - ・その他、製品が本・取扱説明書に記載の内容と異なる動作をした場合。

端子部カバー/充電端子

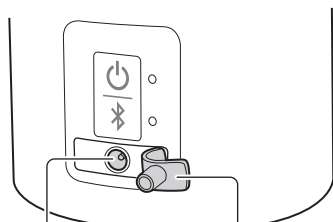

端子部カバー

充電端子

- ・充電するときに、ACアダプターのプラグを接続します。

本製品の特徴

- 本製品は、ウォータータンク内の水道水から高濃度のオゾン水を瞬時に生成し、噴射します。
- 本製品は、「水」と「空気」からオゾン水を生成しますので、安心してご使用いただけます。

オゾン・オゾン水とは

- オゾンには、高い除菌・消臭力で原因物質を元から分解する特性があります。
- オゾンは、水中では数秒～数十分、空気中でも数時間すると分解し、分解後は酸素に戻ります。
- オゾン水は、オゾン水を水に溶解させて生成します。
- オゾン水は残留性がなく、時間が経過すると、水と酸素に戻ります。
- オゾン水は、生成時の水温によって濃度が変化します。本製品で使用する水の適正温度は、「5℃～25℃」です。
「オゾン水の特性（5 ページ）参照」

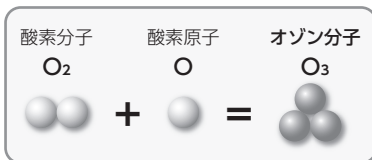

使用用途・使用場所について

対象物に**直接吹きかけて**除菌・消臭を行ってください。➡「(11ページ)参照」

<使用例>

- キッチンやトイレの壁・床・備品など
- 廃棄生ゴミ・オムツなど
- テーブルや机の上など
- まな板・包丁などの調理器具
- ドアやドアノブ・手すりなど

ご注意

- ・ ご使用の際は、「**使用上のご注意** **使いかたについて**（5ページ）」の項をよくお読みいただいた上、ご使用ください。

お知らせ

- ・ オゾン、オゾン水の消臭効果は、すべての臭いに対して効果があるわけではありません。
- ・ オゾン、オゾン水の除菌効果は、すべての菌を除菌できるわけではありません。

スプレー履歴（データログ）の管理について

- 本製品は、スプレーの使用履歴を内蔵のICメモリにデータログとして保存します。保存されたデータログは、専用アプリ「micro ozone Manager」を使用して、本製品とBluetooth対応スマートフォンなどのモバイル端末をBluetoothで接続・同期することで確認・閲覧することができます。
- 専用アプリ「micro ozone Manager」のダウンロード、本製品とBluetooth対応スマートフォンなどのモバイル端末との接続・同期、データログの確認・閲覧方法などについては、下記のURLにアクセスしご確認ください。

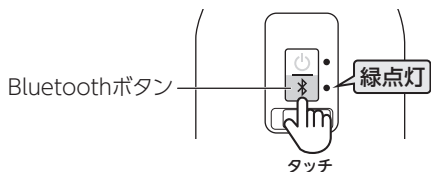

https://aqua-has.com/cp/biz_product/ozone/app

QRコードはこちら



ご注意

- ・ Bluetooth対応スマートフォンなどのモバイル端末およびインターネット環境はお客様にてご準備いただく必要があります。
- ・ 専用アプリ「micro ozone Manager」は無料でご使用いただけますが、インターネットにかかる通信料はお客様負担となります。
- ・ システムリセット時、また電池残量が完全にゼロになるとスプレー内部時計がリセットされます。この場合、正しく使用履歴を保存するにはスプレーご使用前にアプリと接続・同期を行い、内部時計を補正する必要があります。詳しくは上記のURLにアクセスしご確認ください。

充電のしかた

- LED表示ランプが赤点滅した場合は、速やかに充電を行ってください。
 - 充電の目安は約5時間です。(充電時間は温度や電池の状態により若干のバラつきがあります)
- ※初めてご使用になるときや、電池残量がないときは5時間以上充電する場合があります。

注意

- ・室温が10~35℃の環境で充電してください。
- ・所定の充電時間を大幅に超えても充電が完了しない場合は、ACアダプターをコンセントから抜き、お客さまご相談窓口にご相談ください。

※充電中／ACアダプター接続中はBluetooth機能以外の機能(電源ON／OFF、噴射など)が使用できません。

1 ACアダプターをコンセントおよび本体の充電端子に接続する

- 電源表示ランプが赤点灯し、充電を開始します。

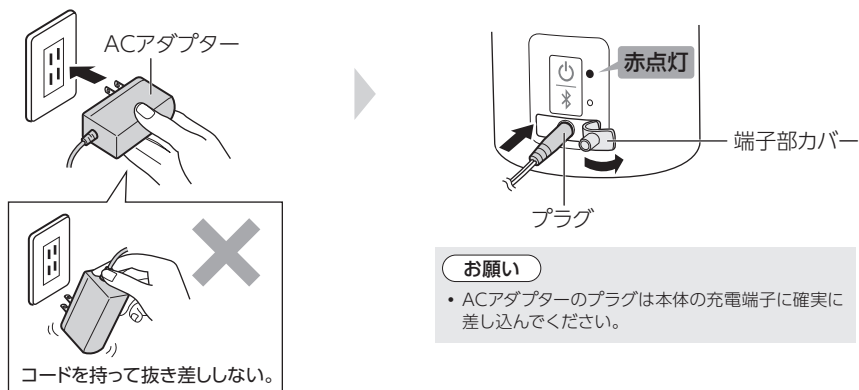

お願い

- ・ACアダプターのプラグは本体の充電端子に確実に差し込んでください。

2 充電が完了したら、ACアダプターを本体およびコンセントから抜く

- 充電が完了すると電源表示ランプが白点灯し、プラグを本体から抜くと消灯します。

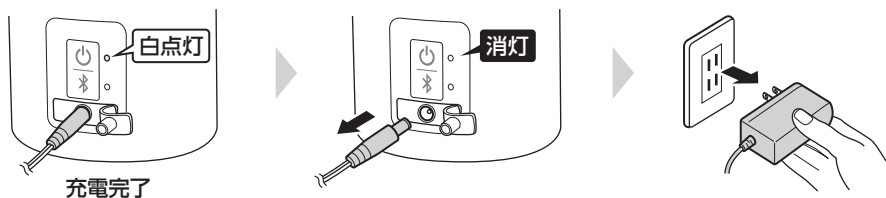

注意

- ・充電完了直後は、ACアダプターのプラグには触れないでください。やけどの原因となります。
- ・ACアダプターを抜くときは、コードを持たずに必ずACアダプターを持って引き抜いてください。感電やショートによる発火の原因となります。

お願い

- ・充電中に水道水を給水しないでください。充電端子に水がかかり、故障の原因となります。
- ・長期間(1か月以上)使用しないときは満充電にして、ACアダプターをコンセントから抜いてください。ただし2か月に1回はACアダプターを差して満充電になるまで充電してください。電池(本体内蔵)残量の少ない状態で保管すると電池(本体内蔵)の性能や寿命の低下の原因となります。

お知らせ

- ・充電中は電池(本体内蔵)やACアダプターが熱くなることがありますが、異常ではありません。
- ・充電中は安全仕様上、オゾン水の噴霧はできません。但し、Bluetooth通信機能はご使用いただけます。

使いかた

- ご使用前に、十分充電されていることをご確認ください。電池残量が少ないと本製品の性能を十分に発揮できず、適切な効果が得られません。「充電のしかた(9ページ)参照」
また、ウォータータンク内に水滴が残っていることがあります。工場での検査時のものです。(故障や不良ではありません)
- はじめてご使用になるときや長時間使用しなかったときは、お手入れを行ってからご使用ください。「お手入れ(12ページ)参照」
- はじめてご使用になるときに、ウォータータンク内の水が茶色くなる場合がありますが、性能や安全性に影響はありません。

△ 注意 ・本体のウォータータンクに水道水以外のものやお湯を入れて使用しないでください。異臭の発生・故障の原因となります。

水道水を入れる

使用できない水

- ・海水・海洋深層水・天然水・アルカリイオン水・井戸水・湧き水
- ・不純物を多く含む水や液体・各種ミネラル成分や塩分を含んだ水など

- 1 給水口カバーを開け、給水口キャップを突起の位置まで回して開ける
- 2 給水口から水道水をゆっくり入れる
- 3 給水口キャップを「▼」の位置までしっかり閉め、給水口カバーを閉じる

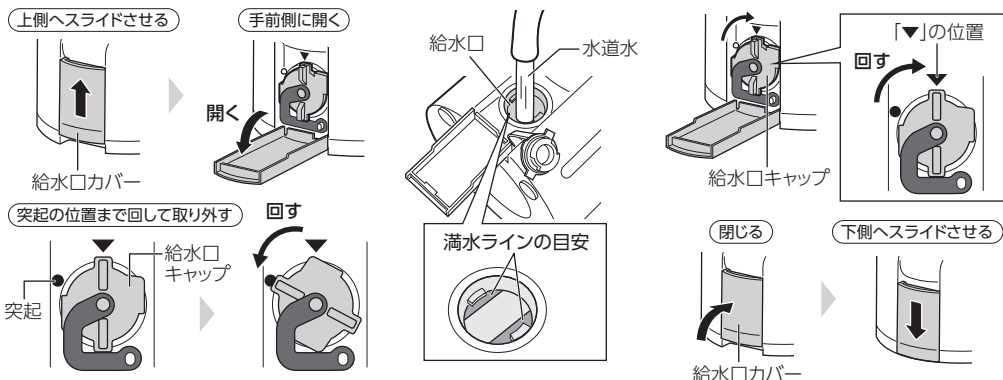

- 水道水(日本国内のみ)をご使用ください。

※ 充電端子に水道水がかからないように、必ず端子部カバーを開けてから水道水を入れてください。
 ※ 水漏れの原因となりますので、満水ラインの目安(上図参照)以上は、ウォータータンクに水道水を入れしないでください。
 ※ 水漏れの原因となりますので、給水口キャップは「▼」の位置まで確実に閉めてから、給水口カバーを閉じてください。

電源をONにし、スプレーする

- 1 「」ボタンを1秒以上タッチし、電源をONにする
 - “ピピッ”と鳴り、電源表示ランプが青点灯します。
 - 2 スプレーボタンを押して、オゾン水をスプレーする
 - “ピッ”と鳴り、スプレーノズルからオゾン水が噴射されます。
 - スプレーボタンは、1回押すと、約1秒噴射し、押し続けると最大10秒間連続で噴射します。噴射中は、LED表示ランプが水色点灯します。
- ※ 水がなくなったら電源をOFFにし、給水してください。

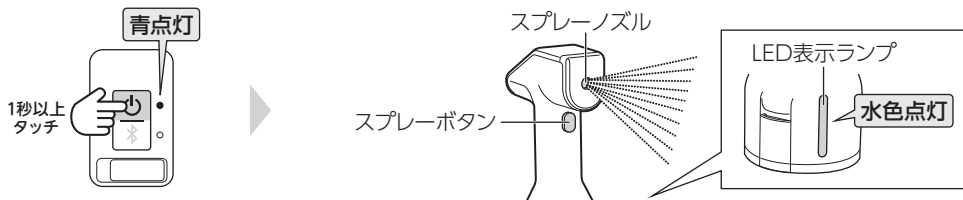

- 3 必要に応じて、対象物に残ったオゾン水を乾いたふきんなどで拭き取る

△ 注意

- ・事前に噴霧量を確認してからご使用ください。
- ・必ずウォータータンクに水が入っていることを確認してからご使用ください。水が入っていない状態での空運転は電解セルの故障・劣化の原因となります。
- ・ウォータータンクに水が入った状態で本体を逆さまに傾けないでください。ウォータータンク内の水が漏れ出す可能性があります。

使い終わったら

電源をOFFにし、ウォータータンクに残った水を捨てる

- 「」ボタンを1秒以上タッチすると、「ピー」と鳴り、電源表示ランプが消灯し、電源がOFFになります。
※無操作状態で15分経過すると、自動で電源がOFFになります。
- 残った水を捨てるときは、給水カバーを開けて捨ててください。

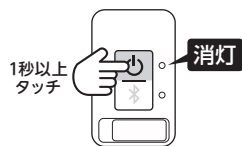

⚠ 注意

● 本製品を清潔に保つために、ウォータータンク内の水は少なくとも3日に1回は入れ替えてください。

使用用途・使用場所について

対象物に **直接吹きかけて** 除菌・消臭を行ってください。

ご注意

● ご使用の際は、「**使用上のご注意** **使いかたについて** (5ページ)」の項をよくお読みいただいた上、ご使用ください。

- キッチンの壁・床に直接吹きかけて除菌・消臭

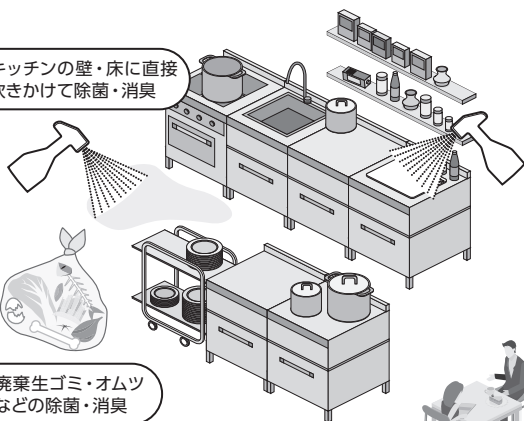

- 調理器具などに直接吹きかけて除菌・消臭

- 廃棄生ゴミ・オムツなどの除菌・消臭



- ドアやガラス面の除菌・消臭

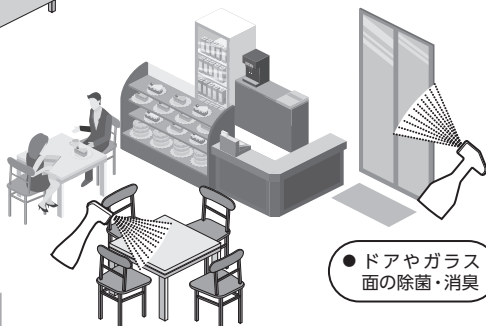

- テーブルや机などの除菌・消臭

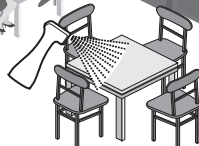

- トイレ・喫煙ルーム・下駄箱などの部分除菌・消臭

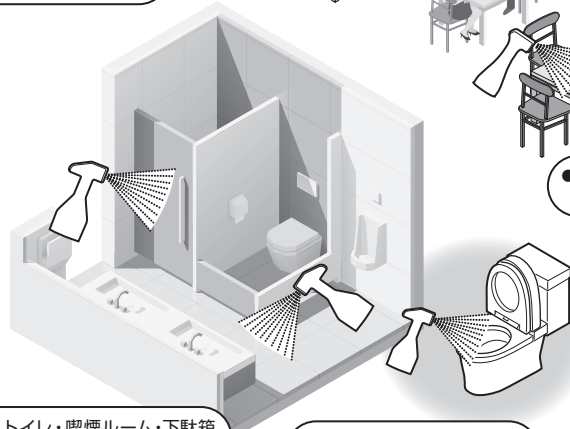

- トイレの壁・床・備品に直接吹きかけて除菌・消臭

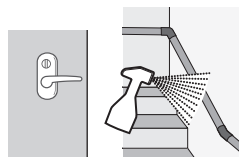

- ドアノブ・手すりなどの除菌・消臭

お手入れ

⚠ 警告 ・お手入れをするときは、必ず電源を「OFF」にし、ACアダプターをコンセントから抜いて行ってください。

ご注意

・シンナー・ベンジン・アルコール・漂白剤・研磨剤入り洗剤などは使わないでください。変質、変色の原因となります。

●お手入れはこまめに行ってください。

本体・ACアダプター

スプレーノズル部分に付着したホコリ・異物を取り除く

●ホコリ・異物が付着したまま使用すると、オゾン水が正常に噴射できない原因となります。

本体表面の水分や汚れは、乾いた布で拭き取るか、水を含ませた柔らかい布をかたくしぼって拭き、乾いた布で拭き取る

●汚れがひどいときは、水または水で薄めた中性洗剤を含ませた柔らかい布を固くしぼって拭いたあと、洗剤を拭き取る

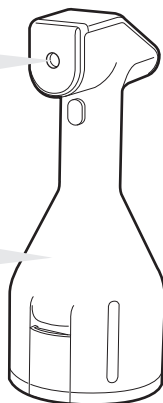

本体の充電端子・ACアダプターの刃や刃の取り付け面、プラグにホコリが付いた場合は、乾いた布で拭き取る

●ホコリがたまると、湿気などで絶縁不良による火災の原因となります。

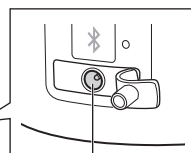

充電端子

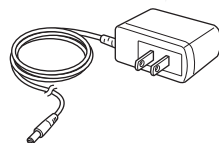

ウォータータンクのお手入れ

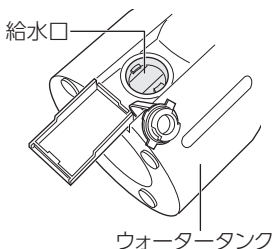

1 給水口キャップを開け、ウォータータンクに残っている水を捨てる

2 水道水をウォータータンクに入れ、軽くゆすいでから捨てる

※水道水以外の液体、洗剤などやお湯を入れないでください。

※汚れが気になる場合は、数回繰り返してください。

3 ウォータータンクを空にしてから、給水口キャップ、給水口カバーを閉じる
※給水口カバーが開いたまま使用・保管すると水漏れの原因となります。

⚠ 注意

・シンナー・ベンジン・アルコール・薬品類・洗剤・お湯・ブラシなどの器具を使用してお手入れを行わないでください。異臭の発生・故障の原因となります。

ご注意

・本体の内部部品（電極）は、特性上乾燥した状態でご使用になると故障または製品寿命が短くなるおそれがあります。本体を直射日光に当てるなどして乾燥させないでください。

保管のしかた

⚠ 警告 ・保管をするときは、必ず電源を「OFF」にし、ACアダプターをコンセントから抜いてください。
・火やストーブのそば、直射日光の当たる場所、炎天下の車内など、高温の場所に保管しないでください。

長期間保管するときは、ウォータータンクの水を捨て、ホコリや汚れが付着しないようにビニール袋に入れるなどして直射日光の当たる場所を避けて保管してください。

故障かな？と思ったとき

ご使用中に異常が生じたときは、まず次の点をお調べください。

こんなとき	お調べいただくこと	参照ページ
電源が入らない	<ul style="list-style-type: none"> 電池残量がなくなっていますか。 ➔ 電池残量がなくなると、LED表示ランプの赤点滅はしません。充電してください。 	9
充電できない	<ul style="list-style-type: none"> 専用のACアダプターを使っていますか。 ➔ 専用のACアダプターを使ってください。 	9
	<ul style="list-style-type: none"> ACアダプターがしっかり差し込まれていますか。 ➔ ACアダプターがコンセントにしっかり差し込まれているか、またACアダプターのプラグが充電端子に差し込まれているかを確認してください。 	9
	<ul style="list-style-type: none"> ACアダプターの刃やプラグ、電池の充電端子に異物が付着していませんか。 ➔ お手入れを行ってください。 	12
スプレーボタンを押してもオゾン水が噴射しない スプレーボタンを押してもLED表示ランプが水色点灯しない	<ul style="list-style-type: none"> 電源が「OFF」になっていませんか。 ➔ 電源ボタンを1秒以上タッチして電源を入れてください。 	7・10
	<ul style="list-style-type: none"> 充電中、またはACアダプター接続中ではありませんか。 ➔ 充電中、またはACアダプター接続中は安全仕様上、Bluetooth機能以外の機能（電源ON/OFF、オゾン水の噴射など）が使用できません。 	9
	<ul style="list-style-type: none"> 電池の残量が少なくなっていますか。 ➔ 充電してください。 	9
	<ul style="list-style-type: none"> ウォータータンクが少なくなっていたり、空になっていませんか。 ➔ ウォータータンクに水道水を入れてください。 	10
	<ul style="list-style-type: none"> ウォータータンクに水道水以外の液体を入れていませんか。 ➔ ウォータータンク内の液体を捨て、お手入れを行ったあと、水道水を入れてください。 	10・12
	<ul style="list-style-type: none"> ウォータータンクにゴミやホコリが入っていませんか。 ➔ お手入れを行ってください。 	12
	<ul style="list-style-type: none"> スプレーノズル部分（噴射口）に異物が付着していませんか。 ➔ スプレーノズル部分（噴射口）の異物を取り除いてください。 	12
<ul style="list-style-type: none"> 本体底のリセットボタンを押して、システムリセットを行ってください。 ➔ リセットをした後、再度スプレーボタンを押してもLED表示ランプが水色点灯しない場合は、電源を「OFF」にし、ACアダプターをコンセントから抜いて、お買い上げの販売店、またはお客様ご相談窓口にて点検・修理（有料）をご依頼ください。 	7・15	
本体・ウォータータンクから水があふれる・漏れる	<ul style="list-style-type: none"> 水道水を入れすぎではありませんか。 ➔ 給水口の満水ラインの目安以上に水道水を入れしないでください。 	10
	<ul style="list-style-type: none"> 給水口キャップは「▼」マークの位置までしっかり閉まっていますか。また、給水口キャップにゴミなどが挟まっていますか。 ➔ ゴミなどを取り除き、給水口キャップを確実に閉めてください。 	10
	<ul style="list-style-type: none"> 本体を逆さまにしていませんか。 ➔ ウォータータンクに水が入った状態で本体を逆さまに傾けると、ウォータータンク内の水が漏れ出す可能性があります。 	10
オゾン臭がする	<ul style="list-style-type: none"> オゾン水噴射時にオゾン臭がすることがありますが、異常ではありません。 ➔ オゾン臭が気になる場合は、換気を行いながらご使用ください。 	5
スマートフォンなどのモバイル端末と接続できない	<ul style="list-style-type: none"> 本製品とスマートフォンなどのモバイル端末との接続のしかたについて、詳しくは下記のURLにアクセスし、ご確認ください。 https://aqua-has.com/cp/biz_product/ozone/app 	8
LED表示ランプについて	<ul style="list-style-type: none"> LED表示ランプが「赤点滅」する。 ➔ 電池残量が少なくなっています。充電してください。 	9
	<ul style="list-style-type: none"> LED表示ランプが「水色点滅」する。 ➔ 本製品に内蔵されている電解セル（オゾン水生成パーツ、消耗品）の交換時期です。※オゾン水の累計噴射量が100Lに達すると、電解セルの交換をLED表示ランプ（水色点滅）でお知らせします。（電解セルを交換するまで点滅しつづけます。）電源を「OFF」にし、ACアダプターをコンセントから抜いて、お買い上げの販売店、またはお客様ご相談窓口にて点検・修理（有料）をご依頼ください。 	6・15

仕様

品番	COS-21A
消費電力	約9.1W
電源 (ACアダプター)	入力：AC100V 50/60Hz 出力：DC10.0V 1.0A
コード長さ (ACアダプター)	約1.8m
電源方式	充電式 (バッテリー：リチウムイオン電池 7.2V 2,800mAh セル数：2)
充電時間	約5時間 (使用環境や使用時間などにより異なります)
オゾン水濃度	平均5mg/L (水温22±3℃、日本国内水道水使用時)
定格流量	約0.6mL/sec
外形寸法	幅 124.5mm × 高さ 267mm × 奥行き 110mm
ウォータータンク容量	200mL
質量	630g (空水時)
使用水	水道水 (日本国内のみ)
付属品	ACアダプター

※仕様は改良のため、予告なく変更することがあります。

製品の廃棄について

⚠ 危険



- 本製品を火の中に投入したり、加熱しない (内蔵電池の液漏れ・発熱・発火・破裂の原因)

禁止

電池の交換

- 本書の指示に従い、正しく充電しても使用時間が著しく短くなったときは、電池の寿命です。お買い上げの販売店またはお客様さまご相談窓口にて修理をご依頼ください。(15ページ参照)
- 電池の寿命は周囲の温度、使用頻度など、お使いの環境・条件によって異なります。
- 製品を廃棄する場合
お住まいの地方自治体の破棄区分に従って破棄してください。詳しくは、地方自治体にお問い合わせください。

保証とアフターサービス

保証書 (取扱説明書裏面)

この商品には保証書がついています。お買い上げの販売店で発行しますので、保証書の「販売店・お買い上げ日」などの記入をご確認のうえ、内容をよくお読みになって、大切に保管してください。

保証期間は、お買い上げ日より2年、または累計噴射量:100L使用までとなります。

累計噴射量が100Lを超えた場合は、お買い上げの日から2年未満でも保証期間終了となります。

修理サービス

使用中に具合が悪くなったときは、「故障かな?」と思ったとき →13ページに従って調べてください。直らないときは、ACアダプターを抜いてお買い上げの販売店にご相談ください。

●保証期間中は、保証書の記載内容により販売店が修理いたします。

●保証期間内であっても、お客様さまの誤使用で故障した場合は、有料修理となります。

●保証期間がすぎているときは、修理により機能が維持できる場合、お客様さまのご要望により有料修理となります。

補修用性能部品の保有期間

オゾン水スプレーの補修用性能部品の保有期間は、製造打ち切り後6年です。

- ・補修用性能部品…その製品の機能を維持するために必要な部品です。

修理を依頼されるときは

保証期間をすぎてもご要望により有料で修理させていただきます。修理料金は、以下の内容で構成されています。

技術料	診断、修理、調整、点検などの費用です。
部品代	修理により使用した部品および補助材料代です。
出張費	ご依頼により技術者を派遣する費用です。

まずはお買い上げの販売店へご相談ください。販売店にご相談できない場合は、15ページの相談窓口にお問い合わせください。

お客さまご相談窓口

お客さまご相談窓口



■まずはお買い上げの販売店へ…

本製品の修理のご依頼やご相談は、お買い上げの販売店へお申し出ください。

商品についての全般的なご相談 〈アクア株式会社〉

受付時間：(365日) 9:00 ~ 18:00

総合相談窓口

TEL  0120-221-251
FAX  0570-012-252 (有料)

お客さまご相談窓口におけるお客さまの個人情報のお取り扱いについて

お客さまご相談窓口でお受けした、お客さまのお名前、ご住所、お電話番号などの個人情報は適切に管理いたします。また、お客さまの同意がない限り、業務委託の場合および法令に基づき必要と判断される場合を除き、第三者への開示は行いません。なお、お客さまが当社にお電話でご相談、ご連絡いただいた場合には、お客さまのお申し出を正確に把握し、適切に対応するために、通話内容を録音させていただくことがあります。

<利用目的>

- お客さまご相談窓口でお受けした個人情報は、商品・サービスに関わるご相談・お問い合わせおよび修理の対応のみを目的として用います。

なお、この目的のためにアクア株式会社および関係会社で上記個人情報を利用することがあります。

<業務委託の場合>

- 上記目的の範囲内で対応業務を委託する場合、委託先に対しては当社と同等の個人情報保護を行わせると共に、適切な管理・監督をいたします。

個人情報のお取り扱いについての詳細は、ホームページ<http://aqua-has.com/>をご覧ください。

Bluetooth® ワードマークおよびロゴは登録商標であり、Bluetooth SIG, Inc. が所有権を有します。

アクア株式会社は使用承諾の下でこれらのマークおよびロゴを使用しています。その他の商標および登録商標は、それぞれの所有者の商標および登録商標です。

長年ご使用のオゾン水スプレーの点検を！

こんな症状は
ありませんか

- スプレーボタンを押しても、噴射しない。
- ACアダプターやコードを動かすと、充電したり、しなかったりする。
- 使用中や充電中に異常な音がする。
- 本体が変形していたり、異常に熱い。
- こげくさい臭いがする。

ご使用
中止

このような症状のときは、故障や事故の防止のため、すぐに電源を「OFF」にし、ACアダプターをコンセントから抜いて、必ず販売店へ点検・修理をご相談ください。

アクア 株式会社

〒103-0012 東京都中央区日本橋堀留町1丁目11番12号

301-6-414S-63800-A