

〈MCD-CK45〉 コイン式より押ボタン式に変更する手順

1 部品の確認をしてください。

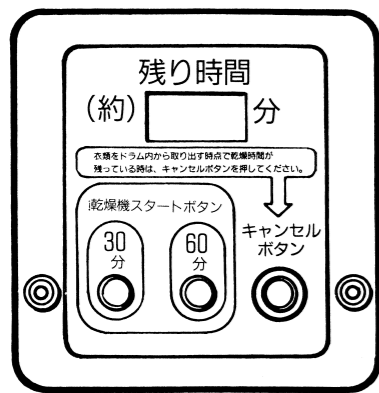

コントロールケース組立……1個

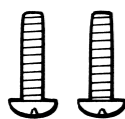

特殊ネジ(M4x16)……2個

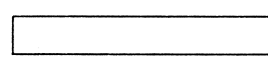

ラベル……1個



シール……2個

2 作業前に必ず電源コードのプラグをコンセントから抜いてください。次に本体右側面のフレーム取付板の特殊ネジ2本をはずします。内部に5連の切換スイッチがあります。

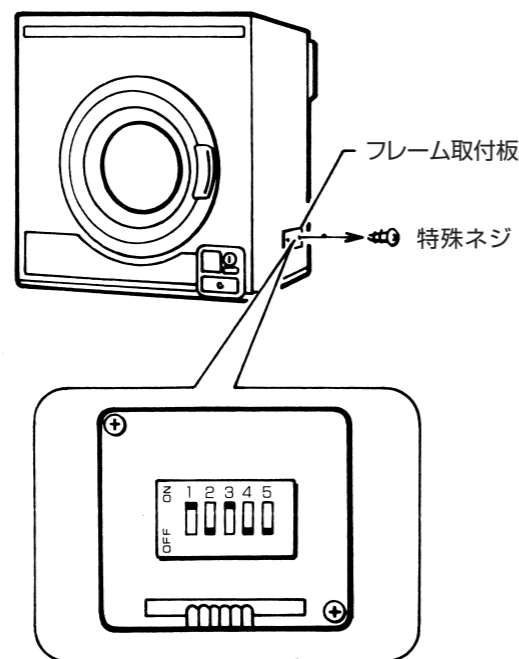

3 5連の切換スイッチの5番で押ボタン式に変更できます。5番のスイッチを「ON」にしてください。

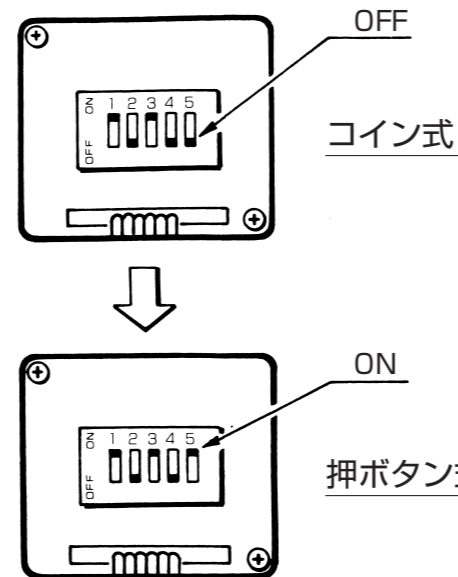

4 フレーム取付板を特殊ネジ2本で元どおり取り付けます。

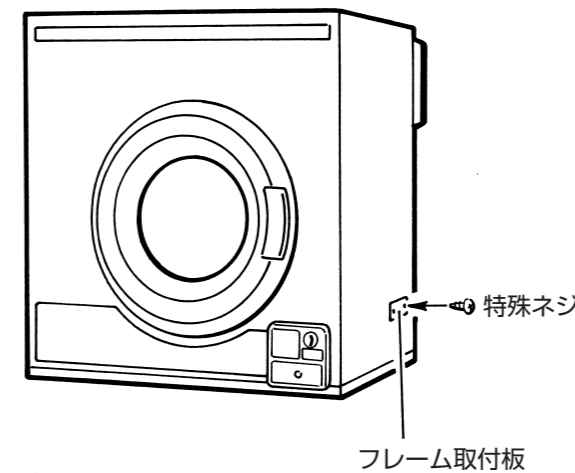

5 コントロールケース(コイン式)のネジ3本をはずし、内部のコネクタ2個をはずします。

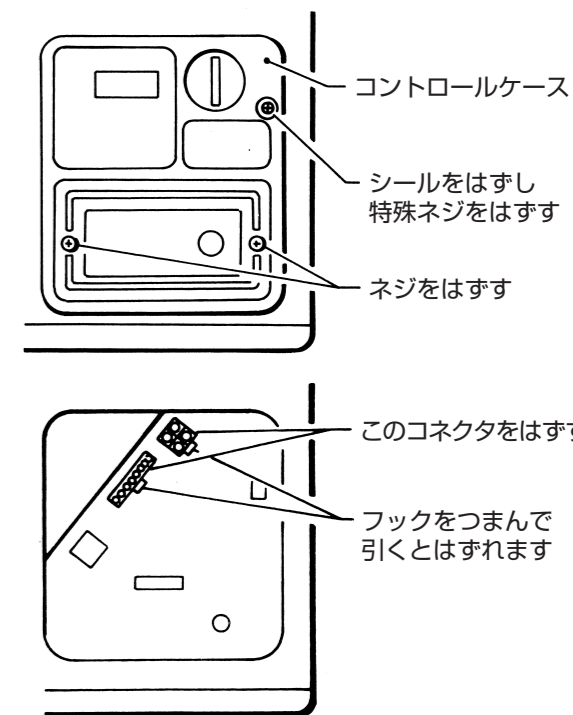

コントロールケースをはずした状態

6 はずしたコントロールケースよりLED基板のネジ2本をはずし、テーピングをはずします。

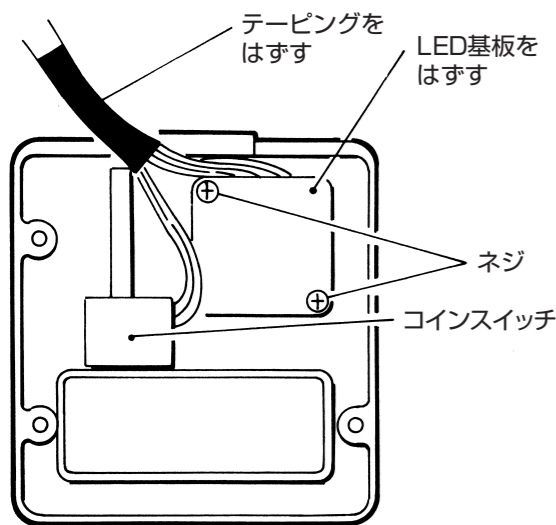

コントロールケース(コイン式)

7 はずしたLED基板を押ボタン式のコントロールケースにネジ2本で取り付けます。

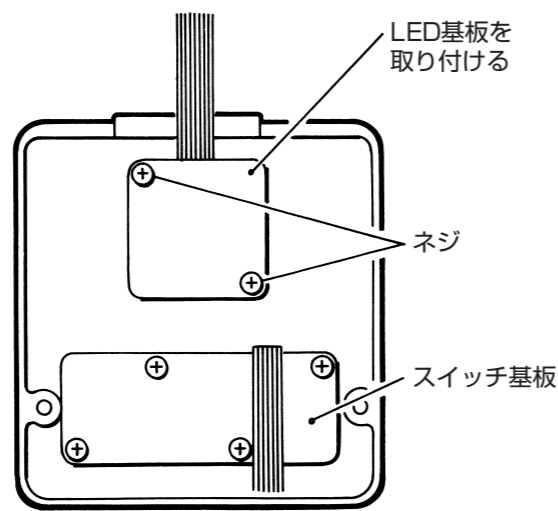

コントロールケース(押ボタン式)

8 押ボタン式コントロールケースのコネクタ2個を本体側と接続します。

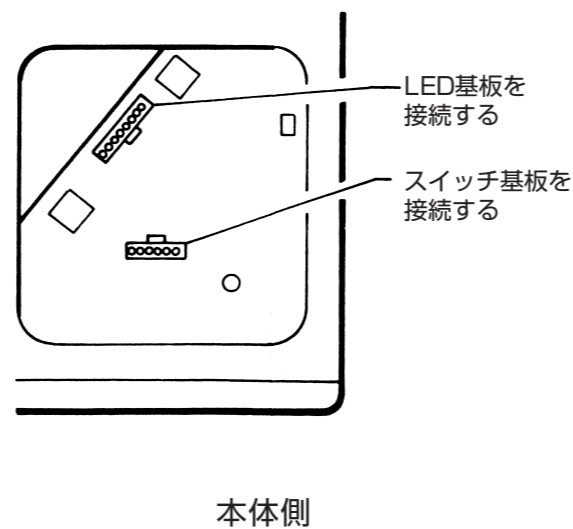

本体側

9 コントロールケースの上部のフック部をはめ込み、特殊ネジ2本で締め付けて、その上にネジかくしのシールを2個貼り付けます。次にコントロールプレートにラベルを貼り付けます。

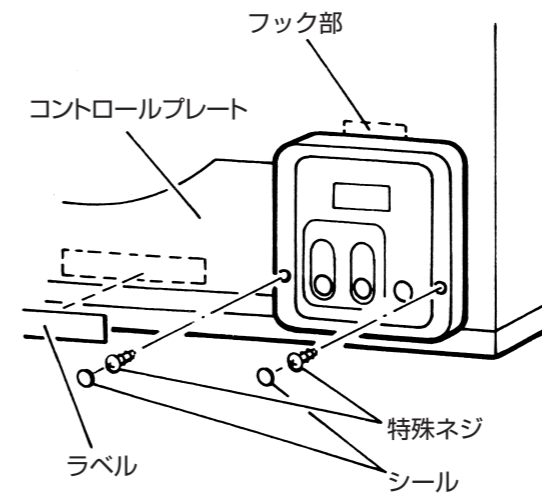

10 電源コードのプラグをコンセントに差し込みます。この時「0」の表示をします。押ボタンを押すと残時間の表示をして運転します。これで組替え完了です。

