

News Release

2022年3月4日

アキュ株式会社

AQUA 冷凍冷蔵庫 TZ シリーズ 2022 年モデル発売

まるで「増やせる野菜室」！ 使いかけ野菜も簡単に長期保存できる野菜ケースを搭載

アキュ株式会社(本社:東京都中央区、代表取締役社長 兼 CEO:杜 鏡国)は、世界的プロダクトデザイナー深澤直人氏のデザインによる薄型設計の冷凍冷蔵庫 TZ シリーズに、使いかけ野菜もラップなしで新鮮に保存できる「ラップなしフレッシュ野菜ケース」を搭載した 2022 年モデル計 6 機種(AQR-TZA51M(DS)/AQR-TZA42M(DS)/AQR-TZ51M(S)/AQR-TZ51M(T)/AQR-TZ42M(S)/AQR-TZ42M(T))を、2022 年 3 月 18 日(金)より順次発売します。



AQUAの冷凍冷蔵庫TZシリーズは、世界的プロダクトデザイナー深澤直人氏による先進性あふれるデザインとクラス最薄の奥行き^{※1}、大容量冷凍室が特長の冷凍冷蔵庫です。2019年3月の発売以降、2021年にはユーザーのニーズを取り入れ、デザインと設置性を両立させた700mm幅、庫内のオゾン除菌などの新機能を搭載した「Special Edition」の計4機種を追加し、全6機種にラインナップを拡充しました。

当社が TZ シリーズの購入者に実施した調査によると^{※2}、TZ シリーズへの総合満足度は 96%と高い評価をいただいておりますが、中でも購入を決めた理由として最も多いのは、デザインのよさです。これは、昨今のキッチンとリビングのシームレス化により、キッチンインテリアにこだわる方が増えたことや、冷蔵庫がリビングからも見えることで部屋全体にも合うデザイン性が冷蔵庫にも求められるようになったことが背景にあると考えられます。

次に購入理由として多かったのは、大容量冷凍室です。特に 2020 年モデルの購入理由において急上昇しており、コロナ禍を背景にまとめ買いや冷凍食品需要が増加したのに伴い冷凍室の利用が増えたことで、大容量冷凍室へのニーズが高まったためと考えられます。

その一方、TZ シリーズへの要望として愛用者の約 23%が、野菜室容量の拡大を挙げています。

そこで TZ シリーズ 2022 年モデルでは、この要望にお応えするべく、冷蔵室でも野菜室と同等の鮮度保持ができる「ラップなしフレッシュ野菜ケース」を搭載いたしました。

「ラップなしフレッシュ野菜ケース」は、TZ シリーズの野菜室にも搭載している湿度調節フィルターをケースの上蓋裏に搭載しています。このフィルターが容器内の湿度を調整し、野菜の鮮度保持に最適な環境に保つので、使いかけの野菜や傷みやすい果物も約 2 週間^{※3}、おいしく保存できます。これにより、野菜を保存できるスペースが増え、かつ鮮度保持機能により食品ロスの軽減にも役立ちます。

※1: TZA42M・TZ42M: 定格内容積401～450Lクラスの国内家庭用ノンフロン冷凍冷蔵庫において。 TZA51M・TZ51M: 定格内容積501L～550Lクラスの国内家庭用ノンフロン冷凍冷蔵庫において。2022年3月4日現在。当社調べ。

※2: 当社愛用者登録者へのWEBアンケートによる。2022年2月時点。N=5,936。

【TZシリーズ 2022年モデルの特長】

1. 「ラップなしフレッシュ野菜ケース」

約2週間^{※3}、鮮度を保ったまま野菜を保存できるケースです。

TZシリーズの旬鮮野菜ルームと同じ、上蓋裏に搭載されたHCS-Vフィルター*で容器内の湿度を調整し、使いかけの野菜や傷みやすい果物などがラップなしでも新鮮に保存できるので、ラップに包む手間を省けます。また、ケースは冷蔵室の棚に置けるので目につきやすく、使い忘れの防止も期待できます。

*HCS-VはHumidity Control System-Vegetableの略称です。

ラップなしFresh
野菜ケース



HCS-V*フィルター



〈イメージ図〉



TZ51M庫内のフレッシュ野菜ケース収納例。

ニンジンでの鮮度保持効果比較^{※3}

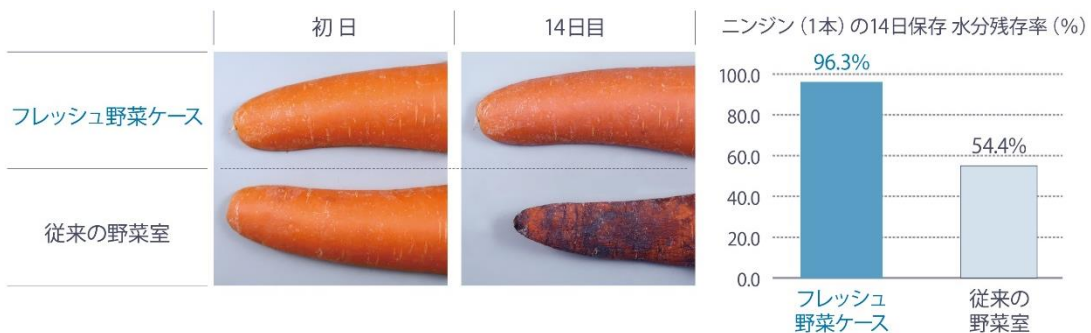

※3: 試験条件/AQR-TZ51MとAQR-SV38J(2019モデル)を各1台用意し、AQR-TZ51Mの冷蔵室内に設置したフレッシュ野菜ケースを試験区、AQR-SV38Jの野菜室を対照区としました。保存期間を14日間とし、ニンジンの水分残存率を比較しました。2022年3月現在。当社調べ。

ラップなしフレッシュ野菜ケースを合わせた野菜収納容量

定格内容積 512L 3機種 野菜収納容量 26L⇒34L

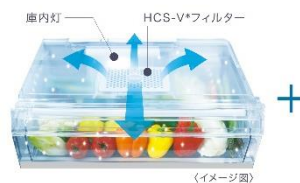

旬鮮野菜室 26L
+
4L ケース 1個
2L ケース 2個

定格内容積 420L 3機種 野菜収納容量 25L⇒31L

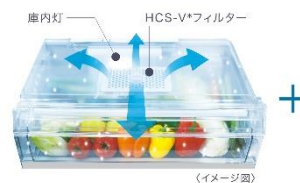

旬鮮野菜室 25L
+
4L ケース 1個
2L ケース 1個

2. 世界的プロダクトデザイナー深澤直人氏による先進的なデザイン

世界的なプロダクトデザイナー深澤直人氏が、キッチン空間における冷蔵庫の役割や機能を一から見直し、デザインを手掛けました。一見、冷蔵庫には見えない先進的なデザインは、キッチンインテリアにこだわりのあるユーザーに選ばれています。

3. クラス最薄^{※4}の奥行き 635 mm

奥行き 635mm の薄型設計で、最上段の奥まで手が届きやすいだけでなく、カップボードや食器棚との面を揃えやすく、キッチンのスペースを広く快適に使えます。

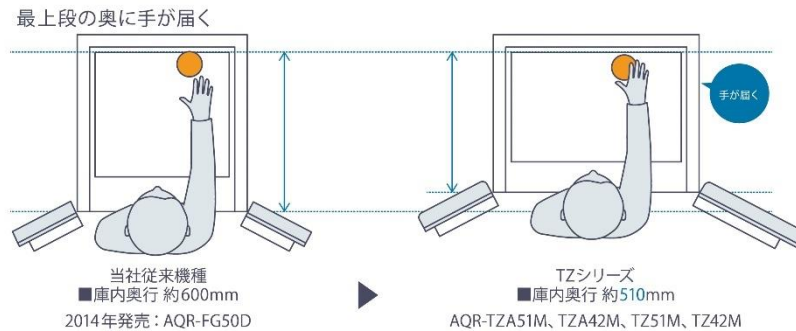

4. 整理しやすい6ボックスの大容量冷凍室

冷凍室は、512L モデル(AQR-TZA51M・AQR-TZ51M)で 180L、420L モデル(AQR-TZA42M・AQR-TZ42M)で 146L の容量を備えています。いずれも6つのボックスに分かれており、整理整頓がしやすいです。上段には、約-30℃^{※5}で一気に冷凍する「クイック冷凍^{※6}」機能があるため、炊きたてご飯の冷凍やホームフリージングに。中段は食パンや冷凍食品を、深さ約 28cm の下段には 500ml のペットボトルや冷凍ピザのような、大きい食品を入れられます。



5. 食材に霜が付きにくくおいしさをキープする「おいシールド冷凍」

冷凍室内の温度変化を抑えて、食材の霜つきや乾燥を防ぐ「ドリップ抑制機能」により、食品のうまみや食感を損なわず長期間おいしさをキープ^{※7}する、AQUA 独自の冷凍性能です。

おいしさがグーンと長持ち
おいシールド冷凍

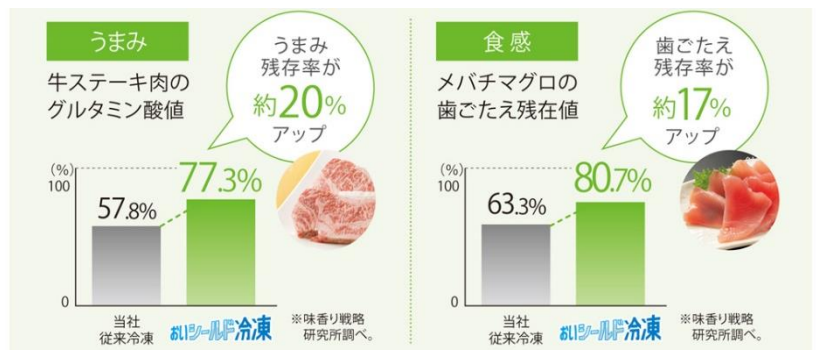

【その他の特長】

- ・たっぷり収納できる4段のドアポケット
- ・明るく冷蔵室内を照らすロング LED 庫内灯
- ・冷凍室を照らす、業界唯一^{※8}のドア下 LED 照明
- ・全室-18℃で約3カ月間保存できるフォースター冷凍室

- ※4: TZA51M・TZ51M: 定格内容積501L～550Lクラスの国内家庭用ノンフロン冷凍冷蔵庫において。
TZA42M・TZ42M: 定格内容積401～450Lクラスの国内家庭用ノンフロン冷凍冷蔵庫において。2022年3月現在。当社調べ。
- ※5: 約-30℃の冷気は吹き出し口の温度です。
- ※6: クイック冷凍コーナーでは60℃までの食品に対応可能です。熱いものをクイック冷凍する場合は、消費電力が約30%程度上がります。食品の間は約3cm以上離してください。
- ※7: 試験条件/AQR-TZ51M(ドリップ抑制機能有り)と2017年モデルAQR-SV27G(ドリップ抑制機能無し)を各1台用意し、AQR-TZ51Mの冷凍室を試験区、AQR-SV27Gの冷凍室を対象区としました。保存期間を4週間として、保存前及び保存後にそれぞれの項目を評価しました。牛ステーキ肉は解凍後、真空パックして70℃で60分間湯煎し、常温に戻してロース芯を測定。メパチマグロは冷蔵庫で解凍後、そのまま測定しました。試験結果/牛ステーキ肉のグルタミン酸残存率:AQR-SV27G(ドリップ抑制機能なし)57.8%、AQR-TZ51M(ドリップ抑制機能あり)77.3%、メパチマグロの食感変化率:購入直後57N、AQR-SV27G(ドリップ抑制機能なし)209N、AQR-TZ51M(ドリップ抑制機能あり)100N。味香り戦略研究所調べ。
- ※8: 国内家庭用ノンフロン冷凍冷蔵庫において。2022年3月現在。当社調べ。

【製品概要】

Special Edition



品名	4ドア冷凍冷蔵庫			
品番	AQR-TZA51M	AQR-TZA42M	AQR-TZ51M	AQR-TZ42M
発売日	2022年5月中旬	2022年4月上旬	2022年4月中旬	2022年3月18日(金)
希望小売価格	オープン価格			
カラー	(DS)ダークシルバー		(S)サテンシルバー (T)ダークウッドブラウン	
定格内容積※9	512L 冷蔵室 332L <250L: <249L※10> 内チルドルーム 18L 内野菜室 26L > 冷凍室 180L<116L※11>	420L 冷蔵室 274L <203L: <202L※10> 内チルドルーム 10L 内野菜室 25L > 冷凍室 146L<91L※11>	512L 冷蔵室 332L<250L> 内チルドルーム 18L 内野菜室 26L > 冷凍室 180L<116L※11>	420L 冷蔵室 274L<203L> 内チルドルーム 10L 内野菜室 25L > 冷凍室 146L<91L※11>
外形寸法	幅 830 × 奥行 635 × 高さ 1,850mm	幅 700 × 奥行 635 × 高さ 1,825mm	幅 830 × 奥行 635 × 高さ 1,850mm	幅 700 × 奥行 635 × 高さ 1,825mm
質量(本体)	135kg	122kg	135kg	120kg
年間消費電力量 (50/60Hz)	293 kWh/年 (2021年省エネ基準達成率 105%)	270 kWh/年 (2021年省エネ基準達成率 101%)	293 kWh/年 (2021年省エネ基準達成率 105%)	270 kWh/年 (2021年省エネ基準達成率 101%)
ラップなし フレッシュ 野菜ケース	4L ケース 1個 2L ケース 2個	4L ケース 1個 2L ケース 1個	4L ケース 1個 2L ケース 2個	4L ケース 1個 2L ケース 1個

※9: (< >)内は食品収納スペースの目安。

※10: 野菜スタンドを使用する場合。

※11: 製氷ユニットを取りはずした場合(自動製氷機能を使わない場合は製氷ユニットを外して収納スペースとして使えます)。

【深澤直人 : プロフィール】



1956年 山梨県生まれ。

1980年 多摩美術大学プロダクトデザイン学科卒。

1989年 渡米、IDEO 入社。

1996年 帰国、IDEO 東京支社長。

2003年 NAOTO FUKASAWA DESIGN 設立。

米国 IDEA 金賞、ドイツ iF design award 金賞、日本グッドデザイン賞金賞、英国 D& AD 金賞、ドイツ red dot design award、毎日デザイン賞、織部賞、など受賞歴多数。

卓越した造形美とシンプルに徹したデザインで、イタリア、フランス、ドイツ、スイス、北欧、アジアなど世界を代表するブランドのデザインや、日本国内の企業のデザインやコンサルティングを多数手がける。電子精密機器から家具・インテリアに至るまで手がけるデザインの領域は幅広く多岐に渡る。

「行為に相即するデザイン」「意識の中心」「ふつう」「輪郭」「典型」など、自らのデザイン哲学をこれらの言葉で表わすとともにデザインの具体を通してその実践を続ける。デザインのみならず、デザインを通して対象の本質にせまる力、その思想や表現などには国や領域を超えて高い評価を得ている。

■AQUAのメッセージ

AQUA は日本で生まれた家電ブランドとして、日本の生活者、家庭に寄り添い、日本ならではのくらしの悩みや要望に向き合いながら発見や気づきを大切に、アイデアと技術でその課題を解決しています。

この“思いやりの発想”と“確かな技術”で、暮らしの質を高めるというブランドの指針を、「あたらしい思いやりのカタチ。」というメッセージで表現しました。

世界 No.1 の家電メーカーHaier グループの一員として、生活家電からコインランドリーに至るまで、皆さまの生活がより豊かに、より便利になるような斬新な商品とソリューションをこれからも提供していきます。



■アクア株式会社について

アクア株式会社は、2012年1月、三洋電機の一部事業を継承し設立。

Haier グループの日本法人として、業務用洗濯機や、家庭用の洗濯機、冷蔵庫、掃除機などのAQUA ブランド商品、サービスの企画・開発・販売を行っています。

<メディアの方のお問い合わせ先>

アクア株式会社 広報担当 : 河原

Tel: 03-6778-2678 / Mail: pr@aquacompany.jp

<お客さまのお問い合わせ先> 9:00~18:30 (365日)

・アクアお客さまご相談窓口 フリーダイヤル :0120-880-292

・携帯電話、PHS からはナビダイヤル :0570-040-292 (有料)